

# Skrócony opis

## Ładowanie papieru

### Ładowanie zasobnika na 250 lub 550 arkuszy

**UWAGA — NIEBEZPIECZEŃSTWO USZKODZENIA CIAŁA:** Aby zmniejszyć ryzyko niestabilności sprzętu, każdy zasobnik należy ładować oddzielnie. Dopóki nie będą potrzebne, wszystkie pozostałe zasobniki powinny być zamknięte.

1 Zdejmij zasobnik.

**Uwaga:** Aby uniknąć zacięć papieru, nie wyjmuj zasobników w trakcie drukowania.



2 Dopasuj prowadnice do rozmiaru ładowanego papieru.

**Uwaga:** Należy skorzystać z oznaczeń znajdujących się na dnie zasobnika.

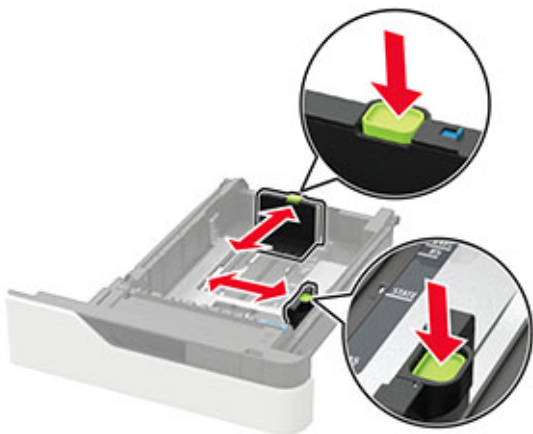
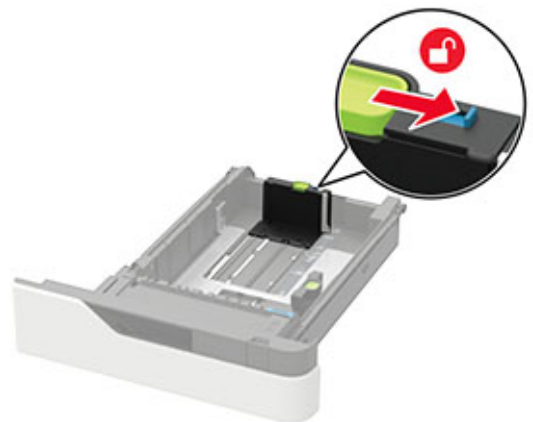

3 Przed załadowaniem papier należy wygiąć, przekartkować i wyrównać.



4 Załaduj stos papieru stroną do druku skierowaną w dół, a następnie upewnij się, że boczne prowadnice są dokładnie dopasowane do papieru.



- Nie należy wsuwać papieru do zasobnika.
- Aby uniknąć zacięć, upewnij się, że wysokość stosu nie wykracza poza wskaźnik maksymalnego wypełnienia papierem.



- Sposób wkładania papieru firmowego zależy od tego, czy został zainstalowany opcjonalny zszywacz.

Bez opcjonalnego zszywacza	Z opcjonalnym zszywaczem
 Drukowanie jednostronne	 Drukowanie jednostronne



- Papier dziurkowany należy ładować dłuższą krawędzią z otworami wzdłuż prawej strony tacy.



- Koperty należy wkładać wzdłuż lewej strony zasobnika, skrzydełkami do góry.



**Ostrzeżenie — możliwość uszkodzenia:** Nie należy używać kopert ze znaczkami, wyścielanych, z klamrami, zatrzaskami, okienkami lub z samoprzylepnymi skrzydełkami.

- Włóż zasobnik.
- W panelu sterowania wybierz ustawienia rozmiaru i typu papieru odpowiadające papierowi załadowanemu do zasobnika.

## Ładowanie zasobnika na 2100 arkuszy

**UWAGA — NIEBEZPIECZEŃSTWO PRZEWRÓCENIA:** Aby zmniejszyć ryzyko niestabilności sprzętu, każdy zasobnik należy ładować oddzielnie. Dopóki nie będą potrzebne, wszystkie pozostałe zasobniki powinny być zamknięte.

- Wyciągnij zasobnik.
- Dopasuj prowadnice.

### Ładowanie papieru o rozmiarze A5

- Pociągnij do góry prowadnicę szerokości, a następnie przesuwaj ją do położenia odpowiedniego dla rozmiaru A5.



- Ściśnij i przesuwaj prowadnicę długości w kierunku pozycji odpowiadającej rozmiarowi A5, aż zatrzaśnie się na swoim miejscu.

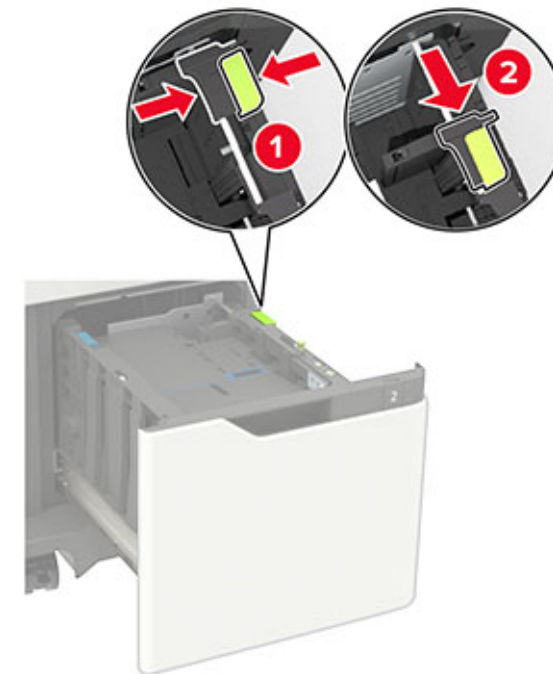

- Wyjmij prowadnicę długości rozmiaru A5 z uchwytu.



- d Wsuń prowadnicę do odpowiedniego gniazda, a następnie dociśnij ją, aż *zatrzasknie się* na swoim miejscu.

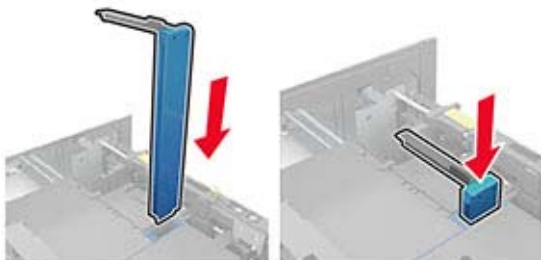

#### Ładowanie papieru w rozmiarze A4, letter, legal, Oficio oraz folio

- a Pociągnij i przesuwaj prowadnicę szerokości papieru do położenia właściwego dla rozmiaru ładowanego papieru.



- b Jeśli prowadnica długości formatu A5 jest wciąż zamocowana, usuń ją. Jeśli nie jest już zamocowana, przejdź do kroku [etap d na str. 3](#).

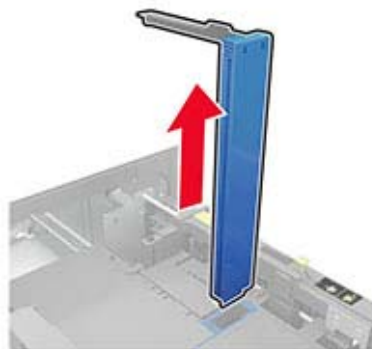

- c Umieść prowadnicę długości formatu A5 w jej uchwycie.

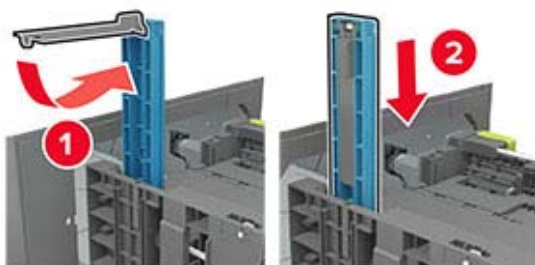

- d Wciśnij, a następnie wsuń prowadnicę długości na odległość odpowiednią dla rozmiaru ładowanego papieru.



- 3 Przed załadowaniem papier należy wygiąć, przekartkować i wyrównać.

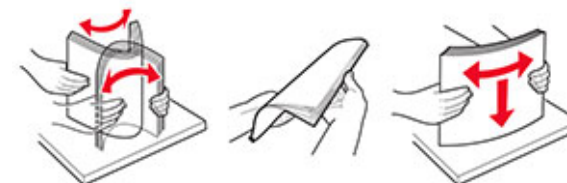

- 4 Załaduj stos papieru stroną do zadrukowania skierowaną w dół.
- Sposób wkładania papieru firmowego zależy od tego, czy został zainstalowany opcjonalny zszywacz.

Bez opcjonalnego zszywacza	Z opcjonalnym zszywaczem
	
Drukowanie jednostronne	Drukowanie jednostronne
	
Drukowanie dwustronne	Drukowanie dwustronne

• Papier dziurkowany należy ładować dłuższą krawędzią z otworami wzdłuż prawej strony tacy.

Drukowanie jednostronne	Drukowanie dwustronne
	

5 Włóż zasobnik.

**Uwaga:** W trakcie wkładania zasobnika, przyciśnij stos papieru.



6 W panelu sterowania wybierz ustawienia rozmiaru i typu papieru odpowiadające papierowi załadowanemu do zasobnika.

### Ładowanie nośników do podajnika uniwersalnego

1 Otwórz podajnik uniwersalny.



2 Dopasuj prowadnicę do rozmiaru ładowanego papieru.







3 Przed załadowaniem papier należy wygiąć, przekartkować i wyrównać.



4 Załaduj papier stroną do zadrukowania skierowaną w górę.

- Sposób wkładania papieru firmowego zależy od tego, czy został zainstalowany opcjonalny zszywacz.

Bez opcjonalnego zszywacza	Z opcjonalnym zszywaczem
	
Drukowanie jednostronne	Drukowanie jednostronne
	
Drukowanie dwustronne	Drukowanie dwustronne



- Papier dziurkowany należy ładować dłuższą krawędzią z otworami wzdłuż prawej strony prowadnicy papieru.

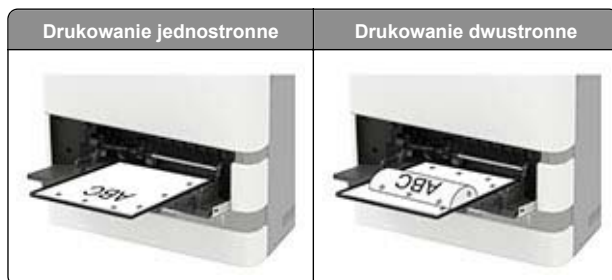

- Koperty należy wkładać wzdłuż lewej strony prowadnicy papieru, skrzydełkami do dołu.

**Ostrzeżenie — możliwość uszkodzenia:** Nie należy używać kopert ze znaczkami, wyścielanych, z kłami, zatrzaskami, okienkami lub z samoprzylepnymi skrzydełkami.

- 5 W panelu sterowania wybierz ustawienia rozmiaru i typu papieru odpowiadające papierowi załadowanemu do zasobnika.

## Ustawianie rozmiaru i typu papieru

- 1 Przy użyciu panelu sterowania drukarki przejdź do opcji: **Ustawienia > Papier > Konfiguracja tacy > Rozmiar/typ papieru** > wybierz źródło papieru

W drukarkach bez ekranu dotykowego naciśnij przycisk



, aby poruszać się między ustawieniami.

- 2 Ustaw domyślny rozmiar i typ papieru.

## Drukowanie

### Drukowanie z komputera

**Uwaga:** W przypadku nośników specjalnych, takich jak etykiety, karty i koperty, przed wydrukowaniem dokumentu ustaw rozmiar i typ papieru w drukarce.

- 1 Przejdź do dokumentu, który chcesz wydrukować i otwórz okno dialogowe Drukuj.
- 2 W razie potrzeby dostosuj ustawienia.

- 3 Wydrukuj dokument.

## Drukowanie zadań poufnych i innych zadań wstrzymanych

### Użytkownicy systemu Windows

- 1 Otwórz dokument i kliknij kolejno polecenia **Plik > Drukuj**.
- 2 Kliknij opcję **Właściwości, Preferencje, Opcje** lub **Ustawienia**.
- 3 Kliknij przycisk **Drukowanie z wstrzymaniem**.
- 4 Wybierz opcję **Użyj drukowania z zatrzymaniem**, a następnie przypisz mu nazwę użytkownika.
- 5 Wybierz typ zadania drukowania (Poufne, Odroczone, Powtarzane lub Próbne).  
Jeśli zadanie drukowania jest poufne, podaj czterocyfrowy kod PIN.
- 6 Kliknij przycisk **OK** lub **Drukuj**.
- 7 Na ekranie głównym drukarki wznów zadanie drukowania.
  - Aby uzyskać dostęp do poufnych zadań drukowania, wybierz kolejno pozycje: **Zadania wstrzymane** > wybierz nazwę użytkownika > **Poufne** > wprowadź kod PIN > wybierz zadanie drukowania > skonfiguruj ustawienia > **Drukuj**
  - W przypadku innych zadań drukowania przejdź do opcji: **Zadania wstrzymane** > wybierz nazwę użytkownika > wybierz zadanie drukowania > skonfiguruj ustawienia > **Drukuj**

### Użytkownicy komputerów Macintosh

- 1 Otwórz dokument i wybierz kolejno: **File (Plik) > Print (Drukuj)**.  
W razie konieczności kliknij trójkąt ujawniania, aby zobaczyć więcej opcji.
- 2 Z menu podręcznego opcji drukowania lub z menu Kopie i strony wybierz polecenie **Kierowanie zadań**.
- 3 Wybierz typ zadania drukowania (Poufne, Odroczone, Powtarzane lub Próbne).  
Jeśli zadanie drukowania jest poufne, przypisz nazwę użytkownika i czterocyfrowy kod PIN.
- 4 Kliknij przycisk **OK** lub **Drukuj**.
- 5 Na ekranie głównym drukarki wznów zadanie drukowania.

- Aby uzyskać dostęp do poufnych zadań drukowania, wybierz kolejno pozycje: **Zadania wstrzymane** > wybierz nazwę użytkownika > **Poufne** > wprowadź kod PIN > wybierz zadanie drukowania > skonfiguruj ustawienia > **Drukuj**
- W przypadku innych zadań drukowania przejdź do opcji: **Zadania wstrzymane** > wybierz nazwę użytkownika > wybierz zadanie drukowania > skonfiguruj ustawienia > **Drukuj**

## Przegląd drukarki

### Wymiana kasyety z tonerem

- 1 Otwórz drzwiczki A.

**Ostrzeżenie — możliwość uszkodzenia:** Aby zapobiec uszkodzeniu na skutek wyładowania elektrostatycznego, dotknij dowolnego, odsłoniętego metalowego elementu korpusu drukarki zanim dotkniesz wewnętrznych elementów drukarki lub będziesz mieć kontakt z nimi.



2 Wymij zużyłą kasetę z tonerem.



3 Wypakuj nową kasetę z tonerem i potrząśnij nią, aby równomiernie rozprowadzić toner.

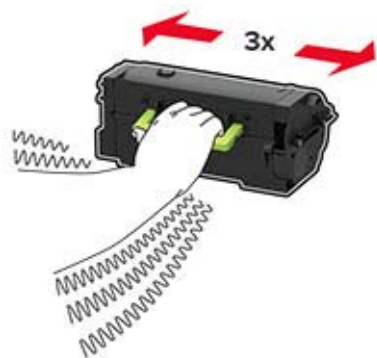

4 Włóż nową kasetę z tonerem.



5 Zamknij drzwiczki.

## Usuwanie zacięć

### Zapobieganie zacięciom

#### Prawidłowo załaduj papier

- Należy się upewnić, że papier w zasobniku leży płasko.

Prawidłowe ładowanie papieru	Nieprawidłowe ładowanie papieru

- Nie należy wyjmować zasobnika w trakcie drukowania.

- Nie należy załadowywać zasobnika w trakcie drukowania. Należy go załadować przed drukowaniem albo poczekać na monit o załadowanie go.
- Nie należy ładować zbyt dużej ilości papieru naraz. Upewnij się, że wysokość stosu nie wykracza poza wskaźnik maksymalnego wypełnienia papierem.
- Nie należy wsuwać papieru do zasobnika. Załaduj papier tak jak przedstawiono na rysunku.

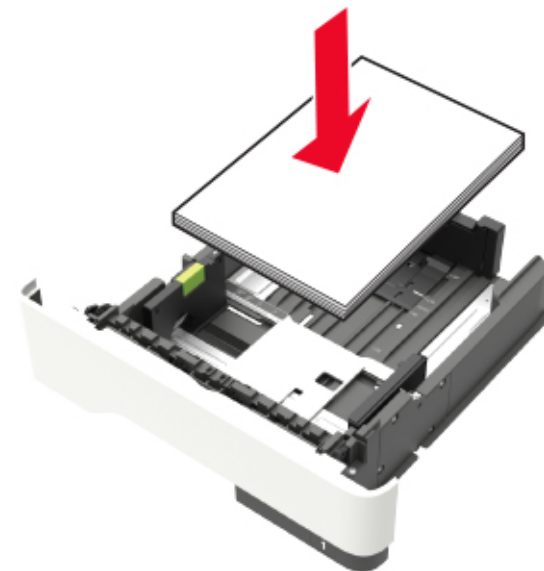

- Należy się upewnić, że prowadnice w zasobniku lub podajniku uniwersalnym są ustawione prawidłowo i nie dociskają mocno papieru lub kopert.
- Po załadowaniu papieru zasobnik należy mocno dopchnąć do drukarki.
- W przypadku ładowania papieru dziurkowanego do zszywacza należy upewnić się, że otwory na dłuższej krawędzi papieru znajdują się po właściwej stronie zasobnika. Więcej informacji można znaleźć w sekcji „Ładowanie papieru i nośników specjalnych” w *Podręczniku użytkownika*.

### Zezwalanie na wprowadzanie papieru do odpowiednich przegród odbiornika opcjonalnego

- Wsuń przedłużenie odbiornika, tak aby dopasować wskaźniki rozmiaru papieru do rozmiaru używanego papieru.

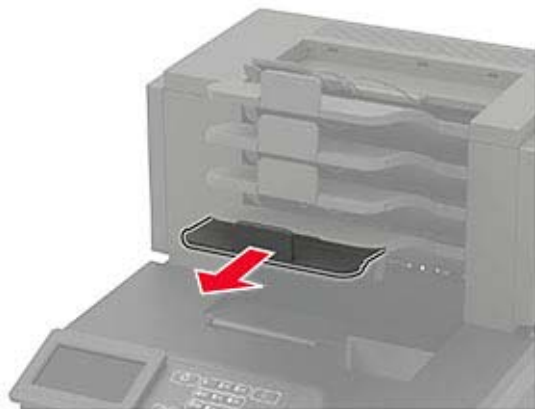

#### Uwagi:

- Jeśli przedłużenie odbiornika jest krótsze niż papier, na którym drukujesz, będą występować zacięcia papieru w odbiorniku przegrodowym. Na przykład jeśli drukujesz na papierze o rozmiarze legal, a przedłużenie odbiornika zostało ustawione na rozmiar letter, wystąpi zacięcie papieru.
- Jeśli przedłużenie odbiornika jest dłuższe niż papier, na którym drukujesz, jego krawędzie będą nierówne, a stos niewłaściwie ułożony. Na przykład jeśli drukujesz na papierze o rozmiarze letter, a przedłużenie odbiornika zostało ustawione na rozmiar legal, stos papieru będzie układany nieprawidłowo.

- Aby zwrócić papier do odbiornika przegrodowego, włóż papier poniżej dźwigni odbiornika, a następnie pchnij papier do końca.

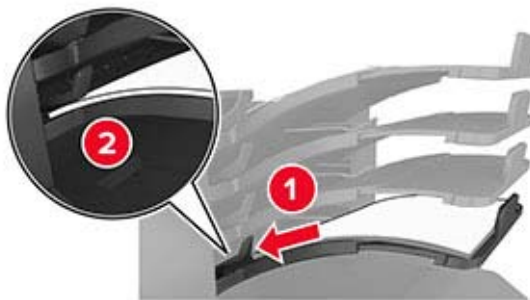

**Uwaga:** Jeśli papier nie zostanie umieszczony poniżej dźwigni odbiornika, wystąpi zacięcie z powodu przepełnienia odbiornika.

### Korzystaj z zalecanego rodzaju papieru

- Należy stosować wyłącznie zalecany papier i nośniki specjalne.
- Nie należy ładować pomarszczonego, pogniecionego, wilgotnego, zagiętego ani pozwijanego papieru.
- Nośniki specjalne przed załadowaniem należy wygiąć, przekartkować i wyrównać.



- Nie należy używać papieru wyciętego lub przyciętego ręcznie.
- Nie należy jednocześnie umieszczać papieru o różnych rozmiarach, różnej gramaturze ani różnego typu w tym samym zasobniku.
- Upewnij się, że rozmiar i typ papieru są ustawione prawidłowo w komputerze lub na panelu sterowania drukarki.
- Papier należy przechowywać zgodnie z zaleceniami producenta.

### Ustalanie miejsca wystąpienia zacięcia

#### Uwagi:

- Jeśli opcja Pomoc przy zacięciu jest włączona, po usunięciu zaciętego arkusza drukarka umieści niezadrukowane lub częściowo niezadrukowane strony. Sprawdź, czy na wydruku znajdują się puste strony.
- Jeśli opcja Pomoc przy zacięciu ma wartość Włącz lub Auto, drukarka ponownie wydrukuje zcięte strony.

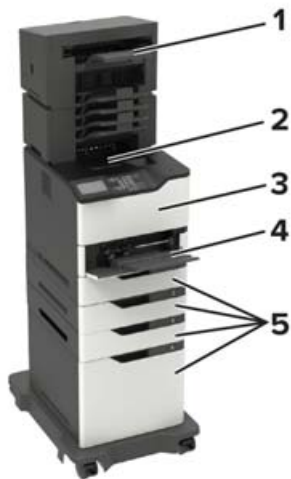

Miejsca zacięcia	
1	Moduł wykończeniowy lub opcjonalny odbiornik wydruków
2	Odbiornik standardowy
3	Drzwiczki A
4	Podajnik uniwersalny
5	Zasobniki

Miejsca zacięcia	
6	Moduł wykończeniowy lub opcja odbierania wydruków przez tylne drzwiczki <ul style="list-style-type: none"> <li>• Drzwiczki H</li> <li>• Drzwiczki K</li> <li>• Drzwiczki L</li> <li>• Drzwiczki N</li> <li>• Drzwiczki P</li> </ul>
7	Drzwiczki C
8	Drzwiczki zszywacza <ul style="list-style-type: none"> <li>• Drzwiczki F</li> <li>• Drzwiczki G</li> </ul>

### Zacięcie papieru w zasobnikach

1 Zdejmij zasobnik.



2 Wyjmij zacięty papier.

**Uwaga:** Upewnij się, że wszystkie kawałki papieru zostały usunięte.



3 Włóż zasobnik.

### Zacięcie papieru w drzwiczkach A

1 Otwórz drzwiczki A.

**Ostrzeżenie — możliwość uszkodzenia:** Aby zapobiec uszkodzeniu na skutek wyładowania elektrostatycznego, dotknij dowolnego, odsłoniętego metalowego elementu korpusu drukarki zanim dotkniesz wewnętrznych elementów drukarki lub będziesz mieć kontakt z nimi.





2 Wymij kasetę z tonerem.



3 Wymij zestaw obrazujący.



**Ostrzeżenie — możliwość uszkodzenia:** Nie wystawiaj zestawu obrazującego na działanie światła słonecznego przez dłużej niż 10 minut. Długotrwałe działanie światła może negatywnie wpłynąć na jakość wydruku.

**Ostrzeżenie — możliwość uszkodzenia:** Nie wolno dotykać bębna światłoczułego. Może to wpłynąć na jakość kolejnych zadań drukowania.



4 Wyciągnij moduł drukowania dwustronnego.



5 Wymij zacięty papier.

**Uwaga:** Upewnij się, że wszystkie kawałki papieru zostały usunięte.



6 Zainstaluj moduł druku dwustronnego.

7 Włóż zestaw obrazujący.



8 Włóż kasetę z tonerem.



9 Zamknij drzwiczki.

## Zablokowany papier w drzwiczkach C

1 Otwórz drzwiczki C.

 **UWAGA — GORĄCA POWIERZCHNIA:** Wewnętrzne elementy drukarki mogą być gorące. W celu zmniejszenia ryzyka oparzenia, przed dotknięciem danej części należy odczekać, aż ostygnie.

**Ostrzeżenie — możliwość uszkodzenia:** Aby uniknąć uszkodzenia spowodowane wyładowaniami elektrostatycznymi, dotknij jakiegokolwiek odsłoniętej metalowej części drukarki przed uzyskaniem dostępu lub dotknięciem wnętrza drukarki.



2 Wyjmij kartki papieru zablokowane w którejkolwiek z poniższych lokalizacji:

**Uwaga:** Upewnij się, że wszystkie kawałki papieru zostały usunięte.

- Obszar grzałki



- Pod obszarem grzałki



- Obszar dupleksu



3 Zamknij drzwiczki.

## Zacięcie papieru w pojemniku standardowym

Wyjmij zacięty papier.

**Uwaga:** Upewnij się, że wszystkie kawałki papieru zostały usunięte.



### Zacięcie papieru w podajniku uniwersalnym

- 1 Usuń papier z podajnika uniwersalnego.



- 2 Wymij zacięty papier.

**Uwaga:** Upewnij się, że wszystkie kawałki papieru zostały usunięte.

- 3 Przed załadowaniem papier należy wygiąć, przekartkować i wyrównać.



- 4 Ponownie załaduj papier.



### Zacięcie papieru w opcjonalnym odbiorniku

- 1 Otwórz drzwiczki K.

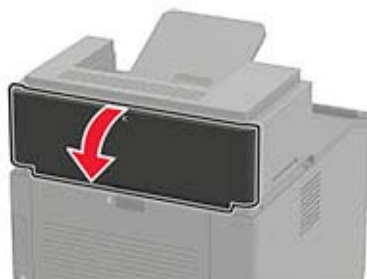

- 2 Wymij zacięty papier.

**Uwaga:** Upewnij się, że wszystkie kawałki papieru zostały usunięte.



- 3 Zamknij drzwiczki.

### Zacięcie papieru w dodatkowym odbiorniku o dużej pojemności

- 1 Otwórz drzwiczki L.

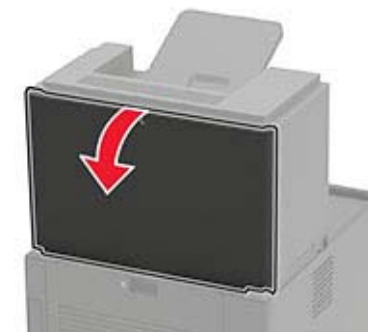

- 2 Wymij zacięty papier.

**Uwaga:** Upewnij się, że wszystkie kawałki papieru zostały usunięte.



3 Zamknij drzwiczki.

## Zacięcie papieru w odbiorniku 4-przegrodowym

### Zacięcie papieru w drzwiczkach N

1 Otwórz drzwiczki N.

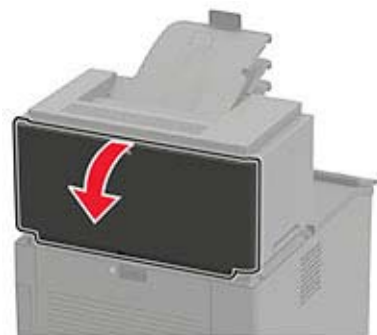

2 Wymij zacięty papier.

**Uwaga:** Upewnij się, że wszystkie kawałki papieru zostały usunięte.



3 Zamknij drzwiczki.

### Zacięcie papieru w odbiorniku przegrodowym

Wymij zacięty papier.

**Uwaga:** Upewnij się, że wszystkie kawałki papieru zostały usunięte.

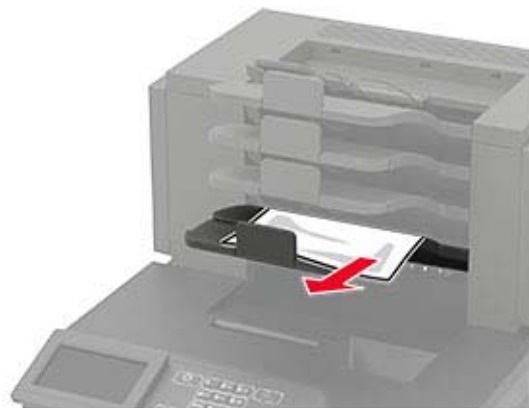

## Zacięcie papieru w module wykańczającym ze zszywaczem

### Zacięcie papieru w drzwiczkach H

1 Otwórz drzwiczki H.

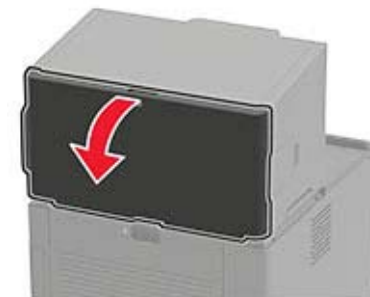

2 Wymij zacięty papier.

**Uwaga:** Upewnij się, że wszystkie kawałki papieru zostały usunięte.



3 Zamknij drzwiczki.

### Zacięcie papieru w odbiorniku modułu wykańczającego ze zszywaczem

Wymij zacięty papier.

**Uwaga:** Upewnij się, że wszystkie kawałki papieru zostały usunięte.



## Zacięty papier w module wykańczającym ze zszywaczem i dziurkaczem

### Zacięcie papieru przy drzwiczkach P

- 1 Otwórz drzwiczki P.



- 2 Wyjmij zacięty papier.

**Uwaga:** Upewnij się, że wszystkie kawałki papieru zostały usunięte.



- 3 Zamknij drzwiczki.

### Zacięty papier w odbiorniku wykańczającym ze zszywaczem i dziurkaczem

Wyjmij zacięty papier.

**Uwaga:** Upewnij się, że wszystkie kawałki papieru zostały usunięte.



## Zacięcie zszywki w module wykańczającym ze zszywaczem

- 1 Otwórz drzwiczki F.



- 2 Wyjmij uchwyt kasety zszywek.

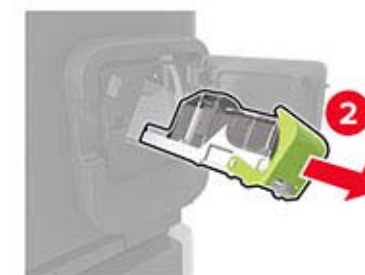
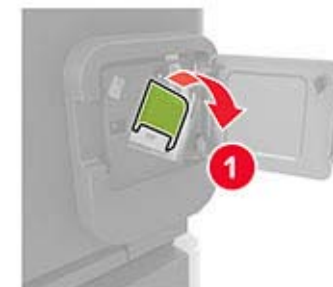



3 Wymij luźne zszywki.

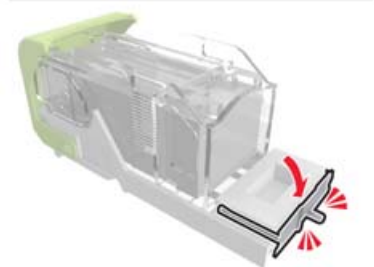
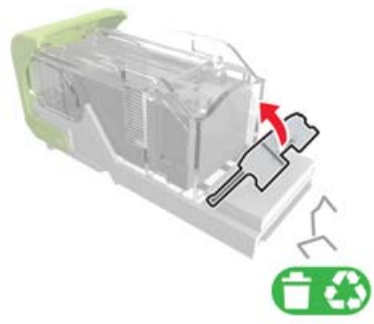

4 Dociśnij zszywki do metalowego uchwyty.



**Uwaga:** Jeśli zszywki znajdują się z tyłu kasety zszywek, następnie potrząśnij kasetą w dół, aby przesunąć zszywki w pobliże metalowego uchwyty.

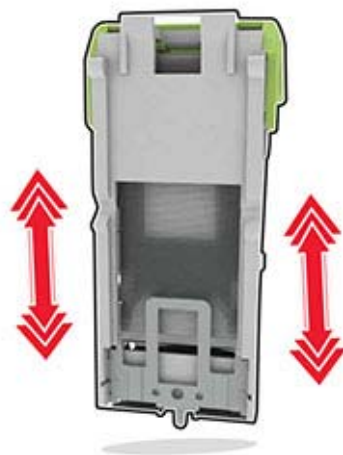

5 Dociśnij uchwyt kasety ze zszywkami tak, żeby zatrzęsnał się na swoim miejscu.



6 Zamknij drzwiczki.

### Zszywka zacięta w module wykańczającym ze zszywaczem i dziurkaczem

1 W zależności od lokalizacji zaciętych zszywek, otwórz drzwiczki F lub drzwiczki G.

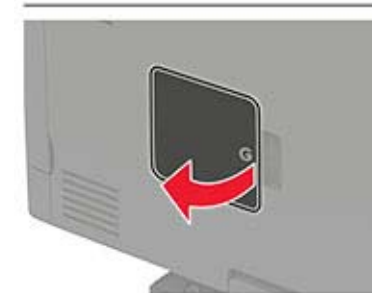

2 Wymij uchwyt kasety zszywek.

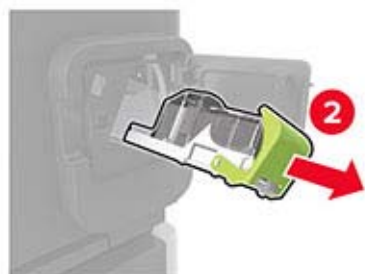
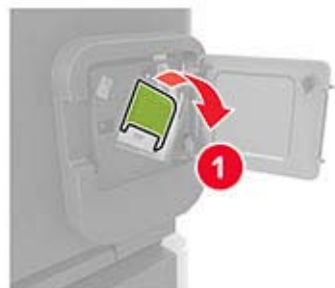

3 Wymij luźne zszywki.

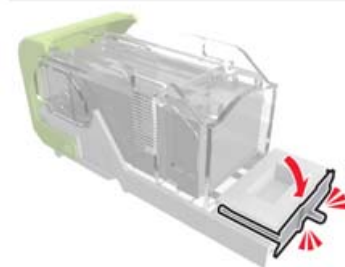

4 Dociśnij zszywki do metalowego uchwytu.



**Uwaga:** Jeśli zszywki znajdują się z tyłu kasety zszywek, następnie potrząśnij kasetą w dół, aby przesunąć zszywki w pobliże metalowego uchwytu.



- 5** Dociśnij uchwyt kasety ze zszywkami tak, żeby *zatrzasknął* się na swoim miejscu.

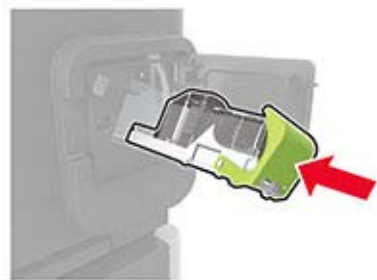

- 6** Zamknij drzwiczki.