

TOSHIBA

Drukarka etykiet / kodów kreskowych TOSHIBA

Seria B-FV4D

Instrukcja użytkownika



Deklaracja zgodności CE (wyłącznie dla krajów Unii Europejskiej)

Ten produkt jest zgodny z wymaganiami EMC oraz Low Voltage Directives łącznie z ich zmianami.
 Oznakowanie CE jest obowiązkiem TOSHIBA TEC GERMANY IMAGING SYSTEMS GmbH, Carl-Schurz-Str.
 7, 41460 Neuss, Germany.
 Aby uzyskać kopię deklaracji zgodności CE należy skontaktować się z najbliższym partnerem lub firmą
 TOSHIBA TEC.

Jest to produkt klasy A. Produkt może powodować zakłócenia radiowe. W przypadku pojawienia się zakłóceń radiowych należy podjąć adekwatne kroki.

Zasilacz AC typ EA1050B-240 powinien być używany wyłącznie z drukarką B-FV4D.
 Drukarka B-FV4D musi być zasilana zasilaczem AC typ EA1050B-240.

Informacje dla Państw członkowskich Unii Europejskiej:**Utylizacja urządzeń**

**(na podstawie dyrektywy Unii Europejskiej 2002/96/EC,
 Dyrektywa dotycząca odpadów elektrycznych i elektronicznych – WEEE)**



Użycie symbolu oznacza, że urządzenie nie może być traktowane jako niesegregowane odpady i musi być zebrane oddzielnie. Zintegrowane baterie i akumulatory mogą być utylizowane razem z urządzeniem. Zostaną one posegregowane w centrach utylizacji.

Czarny prostokąt oznacza, że urządzenie zostało wprowadzone na rynek po 13 sierpnia 2005.

Poprzez zastosowanie się do prawidłowych procedur utylizacji tego urządzenia, pomożecie Państwo ograniczyć potencjalne negatywne skutki dla środowiska i zdrowia ludzkiego, które mogłyby zaistnieć na skutek niewłaściwej utylizacji tego urządzenia.

W celu uzyskania dodatkowych informacji odnośnie zwrotu i utylizacji tego urządzenia prosimy o kontakt z punktem zakupu tego urządzenia.

Bezpieczeństwo użytkowania

Bezpieczeństwo obsługi i konserwacji urządzenia jest bardzo ważne. W niniejszej instrukcji zawarte są wszelkie niezbędne informacje związane z bezpieczeństwem pracy drukarki. Przed przystąpieniem do obsługi urządzenia, należy się z nimi zapoznać.

Nigdy nie naprawiaj drukarki we własnym zakresie. W razie gdyby wystąpiły jakiegokolwiek problemy z użytkowaniem urządzenia, a ich rozwiązanie nie znajduje się w niniejszej instrukcji, odłącz drukarkę od zasilania i skontaktuj się z autoryzowanym serwisem.

Znaczenie symboli**OSTRZEŻENIE**

Ten symbol wskazuje na potencjalnie niebezpieczną sytuację, która, jeśli się jej nie uniknie, może spowodować śmierć, poważne obrażenia, poważne uszkodzenia lub pożar urządzenia lub otaczających obiektów.

**OSTROŻNIE**

Ten symbol wskazuje na potencjalnie niebezpieczną sytuację, która, jeśli się jej nie uniknie, może spowodować lekkie lub umiarkowane obrażenia, częściowe uszkodzenie urządzenia lub otaczających obiektów a także utratę danych.

**ZAKAZ**

Ten symbol oznacza zakaz wykonywania czynności oznaczonej wewnątrz .

(Ten symbol oznacza zakaz rozkręcania.)

**MUSI być wykonane**

Ten symbol oznacza czynność która musi zostać wykonana. Czynność ta jest oznaczona w symbolu .

(Ten symbol nakazuje odłączenie urządzenia od prądu.)

UWAGA: Podane symbole wskazują informacje na które należy zwrócić uwagę podczas czytania instrukcji.

**OSTRZEŻENIE**

Nie przestrzeganie się do poniższych zakazów może prowadzić do uszczerbków zdrowia lub utraty życia.

**Nie stosować innych napięć niż podane na urządzeniu.**

Nie wolno stosować innych napięć niż podanych na naklejce znamionowej urządzenia. Nie przestrzeganie tego zakazu może spowodować utratę zdrowia lub życia.

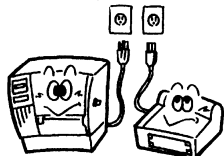
**Zakaz**

Nigdy nie podłączaj ani odłączaj urządzenia mokrymi dłońmi. Nie przestrzeganie tego zakazu może spowodować utratę zdrowia lub życia.

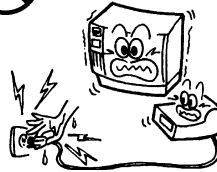
**Zakaz**

Przed podłączeniem urządzenia do źródła prądu, upewnij się że nie przekroczy to dopuszczalnego obciążenia gniazdka. Nie przestrzeganie tej zasady może prowadzić do utraty zdrowia lub życia, lub może spowodować pożar.

**Zakaz**

Nigdy nie stawiaj na urządzeniu przedmiotów metalowych lub wypełnionych wodą. Nie przestrzeganie tego zakazu może prowadzić do utraty zdrowia lub życia, lub może spowodować pożar.

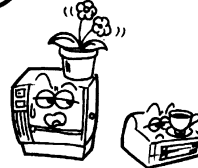
**Zakaz**

Nigdy nie wkładaj żadnych obcych przedmiotów do urządzenia. Nie przestrzeganie tej zasady może prowadzić do utraty zdrowia lub życia, lub może wywołać pożar.

**Zakaz**

Przed uruchomieniem urządzenia upewnij się, że kabel zasilający nie ma uszkodzeń i nie stoją na nim żadne ciężkie przedmioty. Nie przestrzeganie tej zasady może prowadzić do utraty zdrowia lub życia, lub może spowodować pożar.











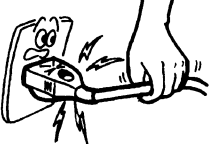

**Odłącz zasilanie**

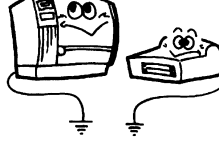
W przypadku gdy urządzenie upadnie lub zauważysz, że ma uszkodzoną obudowę, natychmiast odłącz zasilanie i skontaktuj się z autoryzowanym serwisem. Nie zastosowanie może prowadzić do utraty zdrowia lub życia i spowodować pożar.

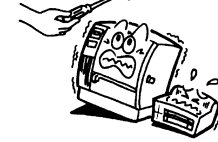
**Odłącz zasilanie**

Gdy poczujesz lub zauważysz dym wydobywający się z urządzenia, natychmiast odłącz zasilanie. Niezastosowanie się może prowadzić do utraty zdrowia lub życia i spowodować pożar.



 <p>Odłącz zasilanie</p> 	<p>Jeśli do drukarki dostaną się przedmioty obce lub ciecze, natychmiast odłącz zasilanie urządzenia. Niezastosowanie się może prowadzić do utraty zdrowia lub życia i spowodować pożar.</p>	 <p>Odłącz zasilanie</p> 	<p>Przewód zasilający należy odłączać trzymając za wtyczkę tak, aby nie uszkodzić gniazdka oraz kabla. Niezastosowanie się może prowadzić do utraty zdrowia lub życia i spowodować pożar.</p>
 <p>Podłącz uziemiony kabel zasilający</p> 	<p>Przed uruchomieniem urządzenia upewnij się że kabel zasilający ma uziemienie. Niezastosowanie się może doprowadzić do utraty zdrowia lub życia.</p>	 <p>Nie rozkręcać</p> 	<p>Nie rozkręcaj drukarki we własnym zakresie. Nie zastosowanie się może prowadzić do utraty zdrowia lub życia. W celu uzyskania pomocy należy skontaktować się z autoryzowanym przedstawicielem TOSHIBA TEC CORPORATION.</p>
 <p>Zakaz</p> 	<p>Nie używaj rozpylanych środków czyszczących, które zawierają łatwopalny gaz, ponieważ może to spowodować pożar.</p>	 <p>Zakaz</p> 	<p>Należy zachować szczególną ostrożność aby uniknąć obrażeń podczas używania noża drukarki.</p>
 <p>OSTROŻNIE Nie zastosowanie się do poniższych wskazówek może doprowadzić do utraty zdrowia i uszkodzenia urządzenia.</p>			
<p>Ostrzeżenie</p> <p>Poniższe wskazówki pozwolą zapewnić prawidłową pracę drukarki.</p> <ul style="list-style-type: none"> • Miejsce pracy drukarki powinno być pozbawione działania poniższych warunków: <ul style="list-style-type: none"> <li style="width: 33%;">* Temperatura poza dozwolonym zakresem <li style="width: 33%;">* Działanie słońca <li style="width: 33%;">* Wysoka wilgotność <li style="width: 33%;">* Wspólne źródło zasilania <li style="width: 33%;">* Wibracje <li style="width: 33%;">* Kurz i pył • Obudowa powinna być czyszczona jedynie suchą lub nasączoną delikatnym detergentem szmatką. Nigdy nie czyść plastikowych części drukarki rozpuszczalnikami lub benzyną. • Używaj tylko materiałów eksploatacyjnych rekomendowanych przez TOSHIBA TEC CORPORATION. • Nie przechowuj materiałów eksploatacyjnych w miejscu narażonym na działanie promieni słonecznych a także wilgotnych i zakurzonych. • Drukarka powinna pracować w poziomie. • Wszelkie dane przechowywane w drukarce mogą zostać utracone w czasie awarii. • Należy unikać podłączania urządzenia do źródła zasilania, z którego zasilane są urządzenia wysokiego napięcia lub urządzenia mogące powodować zakłócenia w sieci zasilającej. • Zawsze odłączaj urządzenie na czas czyszczenia. • Stanowisko pracy drukarki powinno być wolne od ładunków elektrostatycznych. • Nigdy nie stawiaj na urządzeniu ciężkich przedmiotów, gdyż mogą one sprawić iż drukarka straci stabilność. • Nigdy nie pozwalaj na zatkanie otworów wentylacyjnych drukarki. Może to doprowadzić do przegrzania sprzętu i pożaru. • Nie opieraj się o drukarkę. Drukarka może upaść i spowodować obrażenia. • W przypadku urządzenia z zainstalowanym nożem tnącym, należy postępować wyjątkowo ostrożnie. • Odłącz zasilanie drukarki jeśli ma być nie używana przez dłuższy czas. • Umieść urządzenie na stabilnej i równej powierzchni. • RYZIKO WYBUCHU BATERII W PRZYPADKU WYMIANY NA BATERIĘ NIEPRAWIDŁOWEGO TYPU. ZUŻYTE BATERIE NALEŻY UTYLIZOWAĆ ZGODNIE Z INSTRUKCJĄ. 			
<p>Sugestie dotyczące konserwacji</p> <ul style="list-style-type: none"> • Po zakupie drukarki warto skontaktować się z autoryzowanym serwisem w celu ustalenia zasad konserwacji. Proces konserwacji powinien być wykonany co najmniej raz do roku. • Należy wtedy przeprowadzić przegląd podzespołów i czyszczenie elementów urządzenia aby uniknąć negatywnego wpływu zanieczyszczeń na jakość druku oraz żywotność sprzętu. • Procedura samodzielnej konserwacji znajduje się w tej instrukcji. W razie pytań skontaktuj się z autoryzowanym serwisem. 			

SPIS TREŚCI

	Strona
1. OPIS PRODUKTU	PL1-1
1.1 Wstęp	PL1-1
1.2 Funkcje	PL1-1
1.3 Odpakowywanie	PL1-1
1.4 Akcesoria	PL1-1
1.5 Wygląd.....	PL1-3
1.5.1 Wymiary	PL1-3
1.5.2 Widok z przodu.....	PL1-3
1.5.3 Widok z tyłu	PL1-4
1.5.4 Wnętrze	PL1-4
1.5.5 Przycisk i lampka wskaźnika	PL1-5
2. KONFIGURACJA DRUKARKI.....	PL2-1
2.1 Środki ostrożności	PL2-1
2.2 Czynności przed uruchomieniem	PL2-2
2.3 Włączanie/Wyłączanie drukarki.....	PL2-2
2.3.1 Włączanie drukarki	PL2-2
2.3.2 Wyłączanie drukarki	PL2-3
2.4 Podłączanie kabli do drukarki.....	PL2-4
2.5 Podłączanie zasilacza i przewodu zasilającego	PL2-5
2.6 Otwieranie/Zamykanie pokrywy.....	PL2-6
2.7 Zakładanie materiałów.....	PL2-7
2.8 Kalibracja czujnika materiału, wydruki testowe oraz narzędzia testowe.....	PL2-15
2.8.1 Kalibracja czujnika materiału	PL2-15
2.8.2 Wydruki testowe oraz narzędzia testowe	PL2-16
3. OBSŁUGA.....	PL3-1
3.1 Czyszczenie	PL3-1
3.1.1 Głowica.....	PL3-1
3.1.2 Czujniki.....	PL3-2
3.1.3 Wałek	PL3-2
3.1.4 Obudowa materiału	PL3-3
3.2 Przechowywanie materiału	PL3-4
4. ZAKŁADANIE TAŚMY	PL4-1
4.1 Rozwiązywanie problemów	PL4-1
4.2 Lampka Status.....	PL4-2
4.3 Usuwanie zaciętego materiału.....	PL4-3
APPENDIX 1 SPECYFIKACJE	PLA1-1
A1.1 Drukarka	PLA1-1
A1.2 Opcje	PLA1-3
A1.3 Materiał.....	PLA1-3
A1.3.1 Typ materiału	PLA1-3
A1.3.2 Obszar działania czujnika odstępu (czujnik przepuszczalny).....	PLA1-5
A1.3.3 Obszar działania czujnika czarnego znacznika (czujnik odblaskowy)	PLA1-5
A1.3.4 Efektywny obszar zadruku	PLA1-5
APPENDIX 2 PORTY KOMUNIKACYJNE	PLA2-1

SŁOWNIKI

UWAGA:

- Ta instrukcja nie może być kopiowana w całości lub w części bez uzyskania pisemnej zgody firmy TOSHIBA TEC CORPORATION.
- Zawartość niniejszej instrukcji może zostać zmieniona bez uprzedniego poinformowania.
- Skontaktuj się z autoryzowanym serwisem w przypadku pojawienia się pytań dotyczących tej instrukcji.
- Centronics jest zarejestrowanym znakiem handlowym Centronics Data Computer Corp.
- Windows jest zarejestrowanym znakiem handlowym Microsoft Corporation.

1. OPIS PRODUKTU

1.1 Wstęp

Dziękujemy za wybranie drukarki TOSHIBA B-FV4D. Instrukcja użytkownika zawiera informacje dotyczące konfiguracji oraz testowania urządzenia. Zalecamy przeczytanie instrukcji uważnie aby uzyskać maksymalną wydajność. Zachowaj tą instrukcję aby była pomocą w codziennym użytkowaniu drukarki.

W celu uzyskania dalszych informacji skontaktuj się z autoryzowanym przedstawicielem TOSHIBA TEC CORPORATION.

1.2 Funkcje

Drukarka posiada następujące funkcje:

Porty komunikacyjne

Drukarka jest standardowo wyposażona w port USB oraz Ethernet. Może także posiadać port szeregowy (RS-232C) lub port równoległy (Centronics) w zależności od modelu drukarki.

Łatwość użytkowania

Mechanizm drukarki jest zaprojektowany tak aby umożliwić łatwe użytkowanie i obsługę.

Sprzęt dopasowany do potrzeb

Uzyskujemy czyste i czytelne wydruki przy użyciu głowicy 8 pkt/mm (203 dpi) (model B-FV4D-GS) przy prędkości wydruku do 152,4 mm/sek. (6 cali/sek.) lub przy użyciu głowicy 11,8 pkt/mm (300 dpi) (model B-FV4D-TS) przy prędkości wydruku do 101,6 mm/sek. (4 cali/sek.)

Dostępne opcje

Drukarka może być rozbudowana przy użyciu modułów opcjonalnych:

- Moduł noża
- Zewnętrzny podajnik materiału
- Moduł odklejania
- Port Wireless LAN*¹
- Port Bluetooth*¹

*¹Ten moduł opcjonalny będzie dostępny w niedalekiej przyszłości.

1.3 Odpakowywanie

1. Odpakuj drukarkę.
2. Sprawdź czy nie ma uszkodzeń lub zarysowań. Jednakże proszę zwróć uwagę, że TOSHIBA TEC CORPORATION nie ponosi odpowiedzialności za szkody powstałe podczas transportu.
3. Zachowaj karton i opakowanie wewnętrzne w celu przyszłego transportu drukarki.

1.4 Akcesoria



















Podczas odpakowywania sprawdź czy następujące akcesoria zostały dostarczone z drukarką.

- CD-ROM (1 kopia)
- Zasilacz (1 szt.)
- Szybka instrukcja instalacji (1 kopia)
- Środki bezpieczeństwa (1 kopia)
- Kabel USB (1 szt.)

■ Gdy konieczne jest dokupienie kabla zasilającego

W niektórych krajach kabel zasilający nie jest dostarczany razem z drukarką. Jeżeli jest tak w tym przypadku to proszę zakupić kabel zasilający, który spełnia poniżej podane standardy lub proszę skontaktować się z autoryzowanym przedstawicielem TOSHIBA TEC CORPORATION.

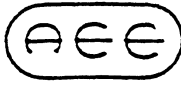

(od maja 2014)

Kraj	Agencja	Znak certyfikatu	Kraj	Agencja	Znak certyfikatu	Kraj	Agencja	Znak certyfikatu
Australia	SAA		Niemcy	VDE		Szwecja	SEMKKO	
Austria	OVE		Irlandia	NSAI		Szwajcaria	SEV	
Belgia	CEBEC		Włochy	IMQ		Wielka Brytania	ASTA	
Kanada	CSA		Japonia	METI		Wielka Brytania	BSI	
Dania	DEMKO		Holandia	KEMA		U.S.A.	UL	
Finlandia	FEI		Norwegia	NEMKO		Europa	HAR	
Francja	UTE		Hiszpania	AEE		Chiny	CCC	

Instrukcja do kabla zasilającego

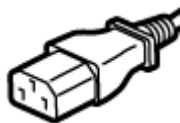
1. Dla użycia z zasilaczem o napięciu 100 – 125 Vac, proszę użyć kabla zasilającego oznaczonego min. 125V, 10A.
2. Dla użycia z zasilaczem o napięciu 200 – 240 Vac, proszę użyć kabla zasilającego oznaczonego min. 250V.
3. Proszę wybrać kabel zasilający o długości do 2m.
4. Wtyczka kabla zasilającego od strony zasilacza musi być zgodna na gniazdem ICE-320-C14. Poniżej zdjęcie wtyczki przedstawiające jej kształt.

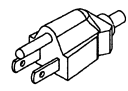
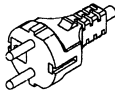
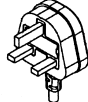

Kraj/Region	Północna Ameryka	Europa	Wielka Brytania	Australia	Chiny
Typ kabla zasilającego (Min.)	125V, 10A SVT	250V H05VV-F	250V H05VV-F	250V AS3191 zatwierdzony dla lekkiego lub typowego użytku 3 x 0.75 mm ²	250V GB5023
Rozmiar przewodnika (Min.)	No. 3/18AWG	3 x 0.75 mm ²	3 x 0.75 mm ²	3 x 0.75 mm ²	3 x 0.75 mm ²
Konfiguracja wtyczki (typ zatwierdzony lokalnie)					
Klasyfikacja (Min.)	125V, 10A	250V, 10A	250V, *1	250V, *1	250V, *1

*1: Przynajmniej 125% prądu znamionowego urządzenia.

1.5 Wygląd

1.5.1 Wymiary

Nazwy części i jednostek przedstawionych w tej sekcji będą używane w opisach w kolejnych rozdziałach.



SZEROKOŚĆ:183.8 (7.2) x GŁĘBOKOŚĆ:226.2 (8.9) x WYSOKOŚĆ:166.9 (6.6)

Wymiary w mm (calach)

1.5.2 Widok z przodu

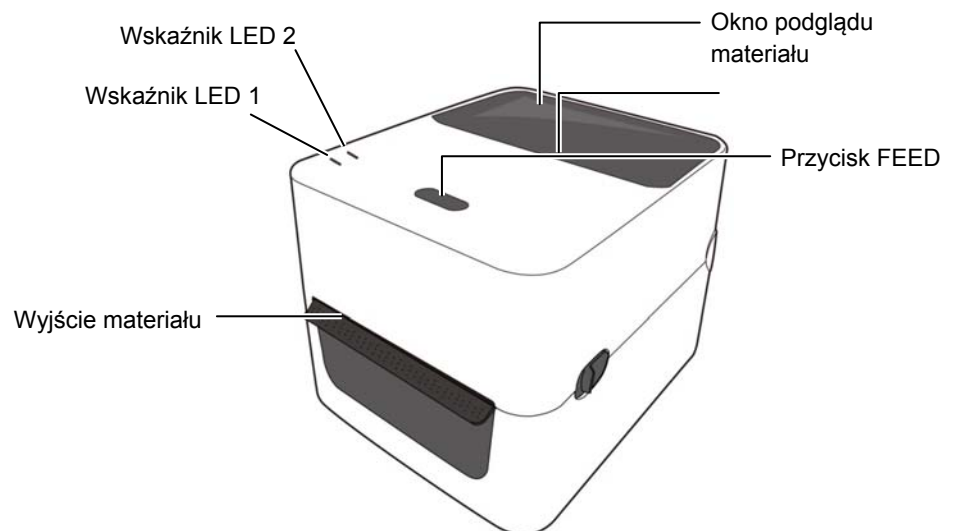

1.5.3 Widok z tyłu

⚠ OSTROŻNIE!

Aby uniknąć obrażeń, należy uważać, aby nie przytrzasnąć palców w szczelinie papieru podczas otwierania lub zamykania pokrywy górnej.

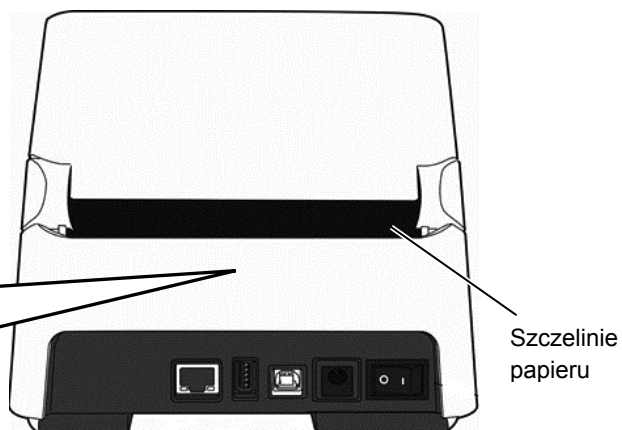

Szczeliny papieru

Aby zapoznać się z tylną stroną drukarki przejdź do **Sekcja 2.4 Podłączanie kabli do drukarki.**

1.5.4 Wnętrze

⚠ OSTRZEŻENIE!

Głowica drukująca staje się bardzo gorąca podczas wydruku. Nie dotykaj głowicy drukującej oraz jej okolicy bezpośrednio po wydruku. Robiąc tak możesz ulec oparzeniu.

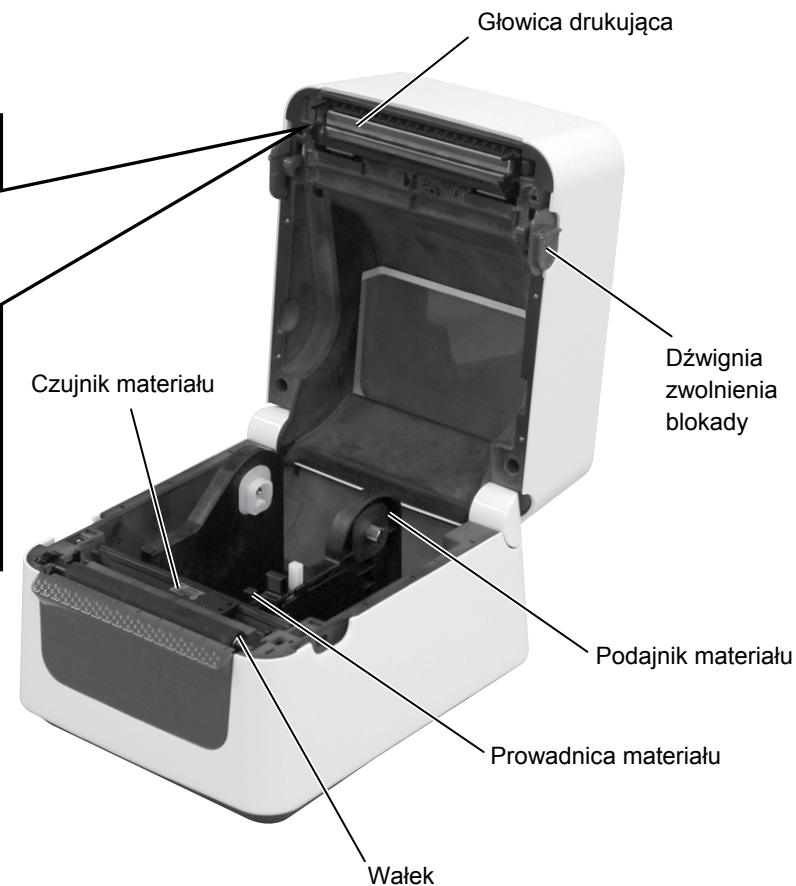
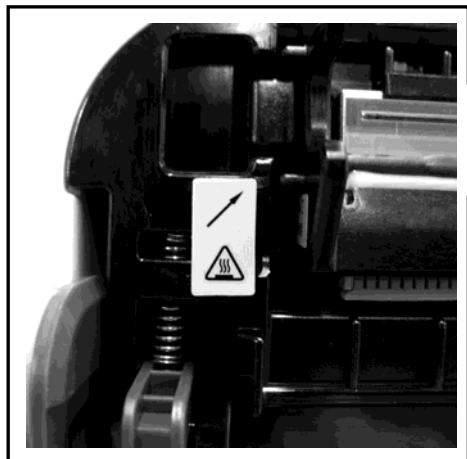

1.5.5 Przycisk i lampka wskaźnika

Przycisk [FEED] ma trzy funkcje. Działa jako FEED, RESTART lub PAUSE w zależności od stanu drukarki.

Jako FEED	<ul style="list-style-type: none"> Naciśnięcie przycisku gdy drukarka jest w stanie ONLIN powoduje wysunięcie materiału.
Jako RESTART	<ul style="list-style-type: none"> Naciśnięcie przycisku po usunięciu przyczyny błędu powoduje powrót drukarki do stanu ONLINE. Naciśnięcie przycisku gdy drukarka jest w stanie paazy powoduje wznowienie drukowania.
Jako PAUSE	<ul style="list-style-type: none"> Naciśnięcie przycisku gdy drukarka drukuje powoduje zatrzymanie drukowania po zakończeniu wydruku aktualnie drukowanej etykiety. Drukarka jest w stanie paazy.

Lampki wskaźników (LED1 i LED 2) świecą się lub błyskają w różnych kolorach zależnie od stanu drukarki. Krótka instrukcja dotycząca stanu lampek jest wewnątrz górnej pokrywy.

LED 1	LED 2	Stan drukarki
Zgaszona	Zgaszona	Zasilanie wyłączone. Blok głowicy otwarty jeżeli zasilanie jest włączone.
Zielony	Zgaszona	Stan oczekiwania
Zielony ^W	Zgaszona	Drukowanie czasowo wstrzymane (pauza).
Zielony ^B	Zgaszona	Komunikacja z komputerem
Zielony	Zielony	Zapis do pamięci Flash lub USB
Zielony	Zielony ^S	Pamięć Flash ROM na płycie głównej lub pamięć USB jest inicjalizowana.
Pomarańczowy	Zielony	Zacięcie papieru.
Pomarańczowy	Czerwony	Koniec materiału.
Pomarańczowy	Czerwony ^B	Materiał skończył się podczas wysyłania danych do drukarki.
Czerwony	Pomarańczowy ^B	Temperatura głowicy przekroczyła górny limit.
Czerwony	Zielony	Błąd komunikacji. (tylko gdy w użyciu jest port RS-232C)
Czerwony	Zielony ^W	Błąd polecenia
Czerwony	Zielony ^S	- Błąd pamięci Flash ROM na płycie głównej lub pamięci USB - Błąd kasowania podczas formatowania pamięci na płycie głównej lub pamięci USB - Nie można zapisać plików z powodu niewystarczającej ilości pamięci na płycie głównej lub pamięci USB.
Czerwony	Zielony ^B	Zacięcie papieru w module noża. (tylko gdy obecny jest moduł noża)
Czerwony	Pomarańczowy ^S	Uszkodzenie głowicy drukującej.

B: Błyska szybko (0,5 sek.)

S: Błyska ze średnią szybkością (1,0 sek.)

W: Błyska wolno (2,0 sek.)

2. KONFIGURACJA DRUKARKI

Ta sekcja opisuje czynności, które należy wykonać przed użytkowaniem drukarki. Ta sekcja opisuje: środki ostrożności, podłączanie kabli, zakładanie materiału, wykonywanie wydruków testowych.

2.1 Środki ostrożności



OSTROŻNIE!

Unikaj używania drukarki w miejscach, gdzie jest ona wystawiona na działanie intensywnego światła (np. promienie słoneczne lub lampka biurkowa). Intensywne światło może zakłócić działanie czujników powodując awarie.

Zapoznaj się z poniższymi środkami ostrożności aby zapewnić bezpieczeństwo użytkownika i sprzętu.

- Używaj drukarki na stabilnej płaskiej powierzchni w lokalizacji bez dużej wilgotności, wysokiej temperatury, kurzu, wibracji lub wystawienia na promienie słoneczne.
- Zapewnij odprowadzenie ładunków elektrostatycznych. Ładunki elektrostatyczne mogą spowodować uszkodzenie wewnętrznych komponentów drukarki.
- Upewnij się, że drukarka jest podłączona do stabilnego źródła zasilania oraz, że żadne urządzenia wysokiego napięcia nie są podłączone do tego samego źródła zasilania.
- Upewnij się, że drukarka jest podłączona do źródła zasilania z prawidłowym uziemieniem.
- Nie uruchamiaj drukarki gdy otwarta jest pokrywa. Uważaj aby umieścić placów lub kawałków ubrania w ruchomych częściach drukarki.
- Upewnij się, że drukarka jest wyłączona i kabel zasilający jest odłączony gdy dotykasz wewnętrznych części drukarki lub wykonujesz czyszczenie drukarki.
- Aby zapewnić najlepsze wydruki oraz bezawaryjną pracę głowicy drukującej używaj tylko materiałów eksploatacyjnych zalecanych przez TOSHIBA TEC CORPORATION (sprawdź w instrukcji materiałów eksploatacyjnych)
- Przechowuj materiały eksploatacyjne zgodnie z zaleceniami.
- Mechanizm drukarki zawiera komponenty wymagające wysokiego napięcia. Nigdy nie zdejmuj żadnej części obudowy drukarki, ponieważ może to spowodować porażenie prądem elektrycznym. Drukarka zawiera delikatne komponenty, które mogą zostać uszkodzone przez osoby poza autoryzowanym serwisem.
- Do czyszczenia obudowy używaj czystej, suchej szmatki lub szmatki z dodatkiem łagodnego detergentu.
- Uważaj podczas czyszczenia głowicy, ponieważ może ona być bardzo gorąca podczas drukowania. Oczekaj aż głowica ostygnie przed czyszczeniem.
Używaj tylko pisaków czyszczących głowicę zalecanych przez TOSHIBA TEC CORPORATION.
- Nie wyłączaj drukarki lub nie wyciągaj kabla zasilającego z gniazdka w czasie drukowania lub gdy lampka wskaźnika błyska.
- Gniazdko elektryczne powinno być zainstalowane blisko urządzenia oraz być łatwo dostępne.
- Wyciągnij wtyczkę z gniazdka częściej niż raz w roku w celu oczyszczenia okolic wtyków. Nagromadzenie kurzu i zabrudzeń może spowodować pożar pod wpływem ciepła wydzielanego przez upływ prądu.

2.2 Czynności przed uruchomieniem

UWAGA:

1. Do komunikacji z komputerem potrzebny jest kabel RS-232C, Centronics, Ethernet lub USB.
 - (1) kabel RS-232C: 9 pinów (nie używaj kabla typu null modem)
 - (2) kabel Centronics: 36 pinów
 - (3) kabel Ethernet: 10/100 Base
 - (4) kabel USB: V2.0 (Full Speed)
2. Użyj sterownika dla Windows aby drukować z aplikacji dla Windows. Drukarkę można także programować w jej wewnętrznym języku programowania. W celu uzyskania informacji skontaktuj się z autoryzowanym przedstawicielem TOSHIBA TEC CORPORATION.

Ta sekcja przedstawia jak poprawnie skonfigurować drukarkę.

1. Odpakuj drukarkę i akcesoria.
2. Umieść drukarkę w miejscu użytkowania zgodnie ze środkami ostrożności opisanymi w tej instrukcji.
3. Upewnij się, że drukarka jest wyłączona. (patrz **Sekcja 2.3.**)
4. Podłącz drukarkę do komputera za pomocą kabla RS-232C, Centronics, Ethernet lub USB. (patrz **Sekcja 2.4.**)
5. Podłącz zasilacz do drukarki a następnie podłącz wtyczkę do poprawnie uziemionego gniazdka zasilania. (patrz **Sekcja 2.5.**)
6. Zakładanie materiału. (patrz **Sekcja 2.7.**)
7. Ustaw pozycję czujnika odstępu lub czujnika czarnego znacznika zgodnie z użytym materiałem. (patrz **Sekcja 2.7.**)
8. Zainstaluj sterownik drukarki na komputerze. (sterownik dla system Windows znajduje się na dołączonej płycie CD-ROM.)
9. Włącz zasilanie drukarki. (patrz **Sekcja 2.3.**)

2.3 Włączanie /Wyłączanie drukarki

2.3.1 Włączanie drukarki



OSTROŻNIE!

Używaj przycisku zasilania aby włączyć/wyłączyć drukarkę. Podłączanie lub odłączanie kabla zasilającego w celu włączenia/wyłączenia może spowodować pożar, porażenie lub uszkodzenie drukarki.

UWAGA:

Jeżeli wskaźnik LED 1 lub 2 świeci w kolorze czerwonym, patrz **Sekcja 4.1, Rozwiązywanie problemów.**

Gdy podłączamy drukarkę do komputera, zalecaną procedurą jest włączenie zasilania drukarki przed włączeniem zasilania komputera oraz wyłączenie zasilania komputera przed wyłączeniem zasilania drukarki.

1. Aby włączyć zasilanie drukarki naciśnij przycisk zasilania, który pokazany jest na obrazku poniżej. Zauważ, że symbol (|) oznacza włączenie zasilania.

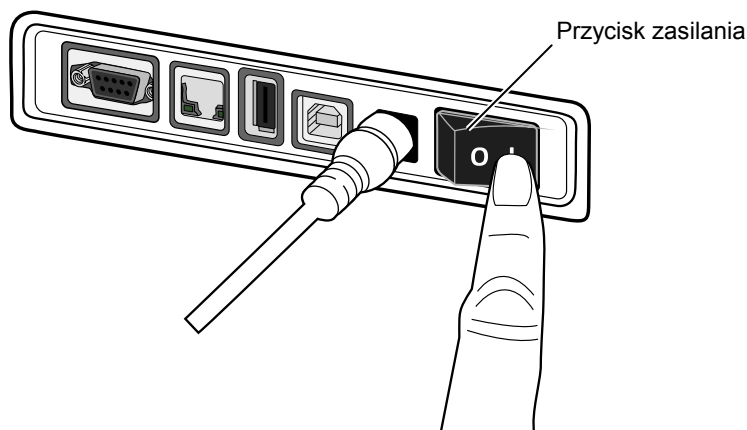

2. Podczas gdy drukarka uruchamia się wskaźniki LED 1 oraz 2 będą świeciły w kolorze pomarańczowym potem zgasną a na koniec wskaźnik LED 1 zaświeci w kolorze zielonym.

2.3.2 Wyłączanie drukarki

! OSTROŻNIE!

1. *Nie wyłączaj drukarki podczas drukowania. Może to spowodować zacięcie papieru lub uszkodzenie drukarki.*
2. *Nie wyłączaj drukarki gdy wskaźnik LED 1 błyska, ponieważ może to spowodować utratę lub uszkodzenie danych przesyłanych do drukarki.*

1. Przed wyłączeniem drukarki upewnij się, że wskaźnik LED 1 świeci na zielono (nie błyska) a wskaźnik LED 2 jest zgaszony.
2. Aby wyłączyć drukarkę naciśnij przycisk zasilania, który pokazany jest na obrazku poniżej. Zauważ, że symbol (O) oznacza wyłączenie zasilania.

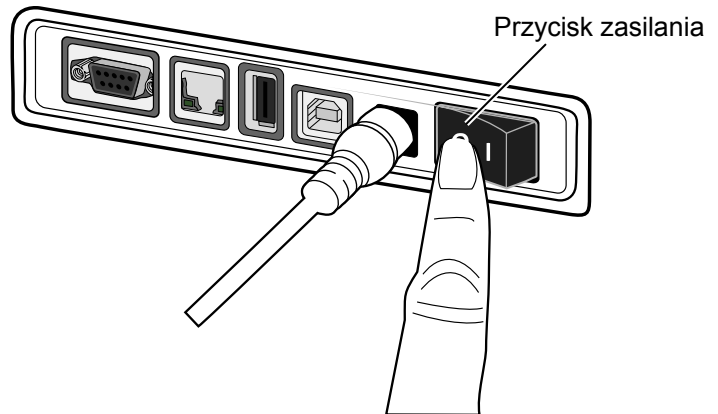

2.4 Podłączanie kabli do drukarki

⚠ OSTROŻNIE!

Upewnij się, że drukarka i komputer są wyłączone gdy podłączasz kabel szeregowy lub równoległy.

Nieprzestrzeganie tego zalecenia może spowodować porażenie prądem elektrycznym, zwarcia lub uszkodzenia drukarki lub komputera.

UWAGA:

Specyfikacja portu szeregowego jest opisana w **DODATEK 2, PORTY**.

Ta sekcja pokazuje jak podłączać kable komunikacyjne pomiędzy komputerem a drukarką. Przewidziane są cztery różne sposoby podłączenia:

- Kabel Ethernet służy do podłączenia do sieci lub bezpośrednio do portu Ethernet komputera.

UWAGA:

- Użyj kabla Ethernet zgodnego ze standardami.
10BASE-T: Kategoria 3 lub wyższa
100BASE-TX: Kategoria 5 lub wyższa
Długość kabla: do 100 m
- W niektórych środowiskach mogą pojawić się błędy komunikacji spowodowane zakłóceniami elektromagnetycznymi. W takich przypadkach, może zająć potrzeba użycia kabla ekranowanego (STP).

- Kabel USB łączy port USB drukarki z jednym z portów USB komputera.

UWAGA:

- Gdy odłączasz kabel USB od komputera, zastosuj procedurę bezpiecznego usuwania sprzętu w systemie operacyjnym komputera.
- Użyj kabla USB zgodnego ze standardem V2.0 lub wyższym, wyposażonego we wtyczkę typu B na jednym z końców.

- Kabel szeregowy łączy port szeregowy RS-232C drukarki z portem szeregowym COM komputera.
- Kabel równoległy łączy port równoległy drukarki z portem równoległym LPT komputera.

Obrazek poniżej pokazuje możliwe rodzaje połączeń kabli do drukarki.

Drukarka z portem USB i Ethernet (LAN)

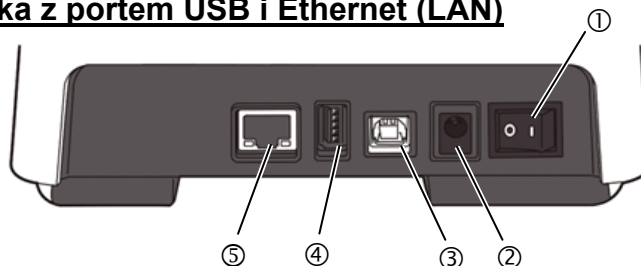

Drukarka z portem szeregowym (RS-232C)

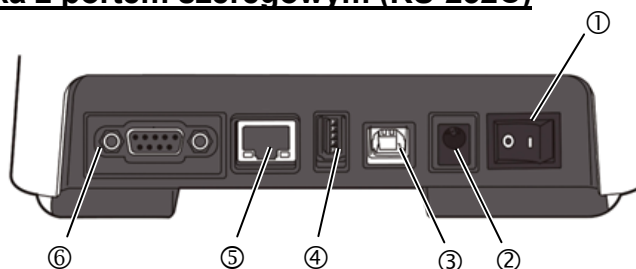

Drukarka z portem równoległym (Centronics)

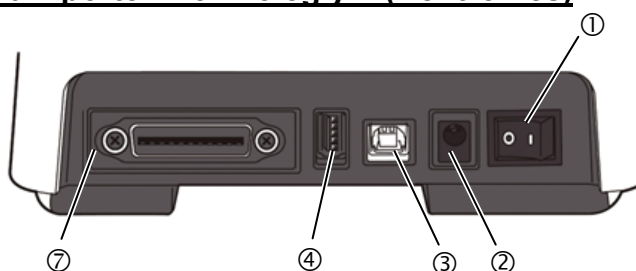

- ① Przycisk zasilania
- ② Gniazdo zasilania
- ③ Port USB do podłączenia komputera
- ④ Port USB Host do podłączenia pamięci USB.
- ⑤ Port Ethernet
- ⑥ Port szeregowy (RS-232C)*
* Niektóre modele nie mają portu szeregowego (RS-232C).
- ⑦ Port równoległy (Centronics)

2.5 Podłączanie zasilacza i kabla zasilającego

UWAGA:

1. Jeżeli kabla zasilającego nie ma razem z drukarką, proszę kupić właściwy kabel zgodnie z informacją na stronie 1-2.
2. Zasilacz AC typ EA1050B-240 powinien być używany wyłącznie z drukarką B-FV4D. Drukarka B-FV4D musi być zasilana zasilaczem AC typ EA1050B-240.

1. Upewnij się, że przycisk zasilania drukarki jest w pozycji wyłączony (O).
2. Podłącz kabel zasilający do gniazdka w zasilaczu.

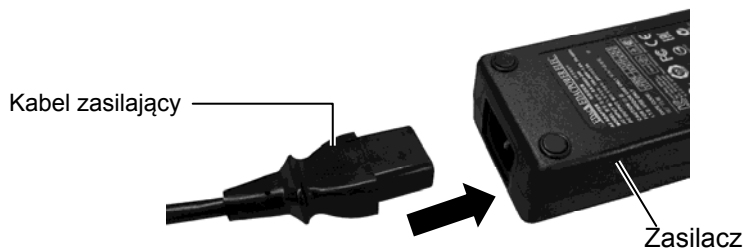

3. Podłącz wtyczkę zasilacza do gniazda zasilania w drukarce.

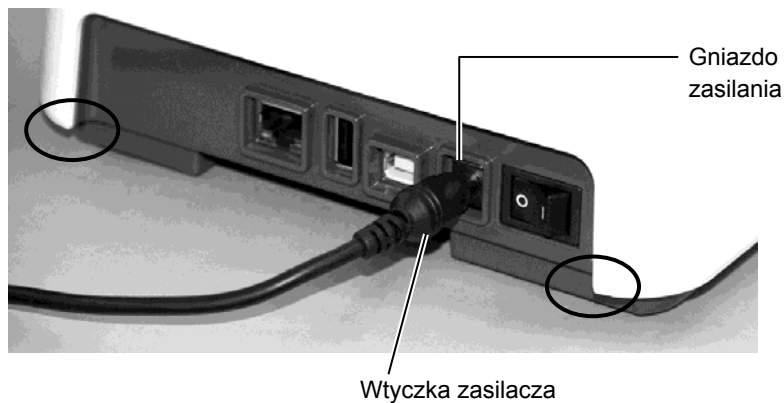

OSTRZEŻENIE!

Powierzchnie oznaczone elipsą mają ostre krawędzie. Aby uniknąć obrażeń, nie należy ich dotykać podczas obsługi drukarki.

2.6 Otwieranie /Zamykanie pokrywy

⚠ OSTRZEŻENIE!

Aby uniknąć obrażeń, należy uważać, aby nie przytrzasnąć palców podczas otwierania lub zamykania pokrywy.

⚠ OSTROŻNIE!

1. Uważaj aby nie dotknąć głowicy drukującej podczas otwierania górnej pokrywy. Nieprzestrzeganie tego zalecenia może spowodować uszkodzenie głowicy przez wyładowanie elektrostatyczne lub inne problemy z jakością wydruków.
2. Nie zasłaniaj czujnika otwarcia pokrywy. Może to spowodować błędny odczyt stanu drukarki.

UWAGA:

Zwróć uwagę, aby w pełni zamknąć górną pokrywę. Może to mieć wpływ na jakość druku.

Podczas otwierania pokrywy postępuj zgodnie z instrukcją podaną poniżej.

Otwieranie górnej pokrywy:

1. Otwórz górną pokrywę ciągnąc dźwignię zwolnienia blokady, jak wskazują strzałki.



Zamykanie górnej pokrywy:

1. Zamknij górną pokrywę ostrożnie.



2.7 Zakładanie materiału

Ta sekcja opisuje zakładanie materiału do drukarki. Drukarka może pracować z etykietami na rolce, materiałem ciągłym na rolce, składanką. Proszę używać materiałów zalecanych przez TOSHIBA TEC CORPORATION.

⚠ OSTRZEŻENIE!

1. Nie dotykaj ruchomych części. Aby zapobiec uszkodzeniu palców, ubrań, itp. poprzez wkręcenie przez mechanizm, upewnij się, że zakładasz materiał **tylko** po uprzednim zatrzymaniu wydruku.
2. Uważaj aby nie przyciąć palców podczas otwierania lub zamykania górnej pokrywy.

⚠ OSTROŻNIE!

Zwróć uwagę aby nie dotykać głowicy drukującej podczas otwierania górnej pokrywy. Może to spowodować uszkodzenie głowicy poprzez wyładowanie elektrostatyczne lub problem z jakością wydruku.

UWAGA:

1. Proszę wykonać kalibrację czujnika materiału gdy zakładasz nowy materiał.
2. Poniżej specyfikacja materiału, który może być użyty z drukarką:
Zewnętrzna średnica rolki: maks. 127mm (5")
Wewnętrzna średnica rdzenia: 25,4 (1") mm lub 38,1 mm (1.5")
Gdy zewnętrzna średnica rolki przekracza 127 mm lub wewnętrzna średnica rdzenia przekracza 38,1 mm, wymagany jest zewnętrzny podajnik materiału. Szczegóły dostępne w instrukcji zewnętrznego podajnika materiału.

Drukarka fabrycznie ustawiona jest na rdzeń 1,5". Jeżeli zachodzi potrzeba użycia rdzenia 1,0", należy zdemontować rdzeń podajnika, odwrócić go i ponownie umieścić w miejscu wyjęcia jak pokazano na poniższym obrazku.

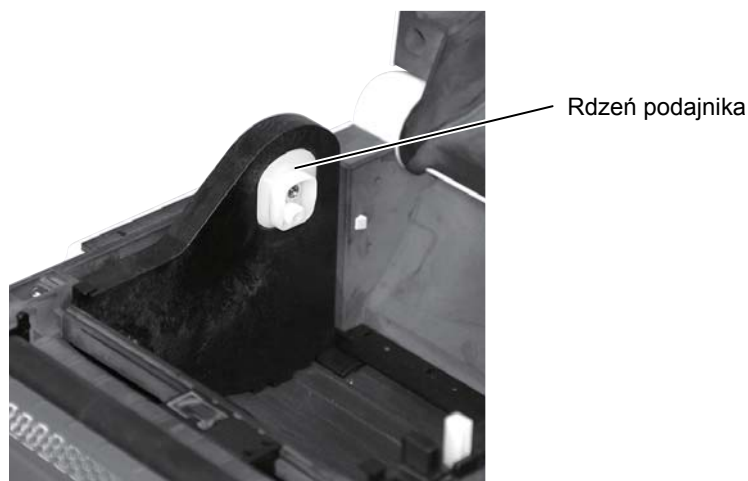

3. Nawój materiału może być "do wewnątrz" lub "na zewnątrz". (Patrz obrazek poniżej.) Oba typy materiału powinny być zakładane taka by powierzchnia zadruku była skierowana go góry.

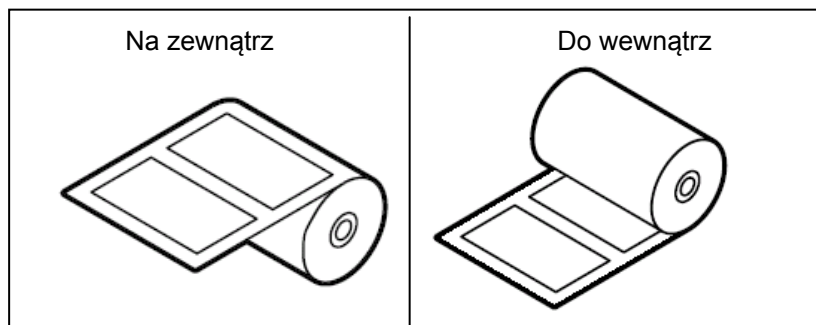

2.7 Zakładanie materiału (c.d.)

1. Otwórz górną pokrywę ciągnąc dźwignię zwolnienia blokady, jak wskazują strzałki.



UWAGA: *Tor prowadzenia dla nawoju zewnętrznego*

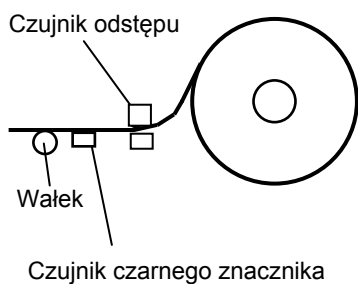

dla nawoju wewnętrznego

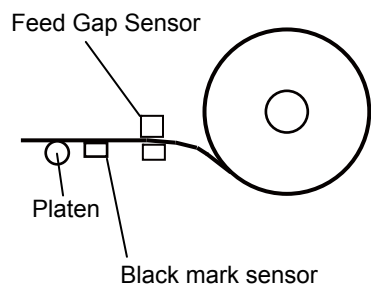

2. Otwórz uchwyty rolki materiału używając dźwigni zamknięcia podajnika i przesunij je na zewnątrz. Umieść rolkę materiału pomiędzy uchwytami upewniając się, że powierzchnia zadruku jest skierowana do góry. Następnie używając dźwigni zamknięcia przesunij uchwyty rolki materiału tak by docisnąć rolkę materiału.



UWAGA:

1. Upewnij się, że strona zadruku jest zwrócona do góry.
2. Obetnij początek wstęgi materiału na prosto używając nożyczek.

**2.7 Zakładanie materiału
(c.d.)**

3. Przeciągnij materiał przez prowadnice. Ciągnij materiał aż wysunie się poza przód drukarki.

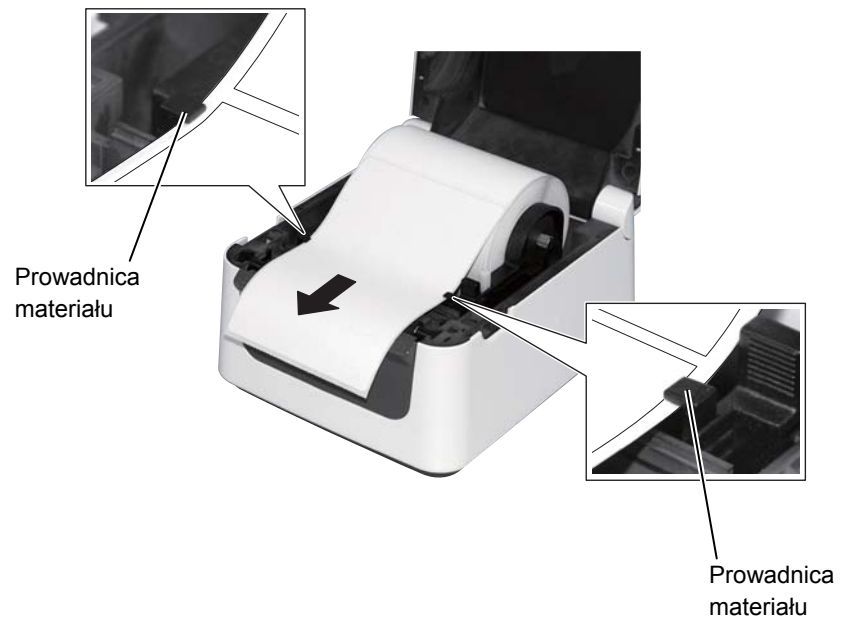

2.7 Zakładanie materiału (c.d.)

4. Sprawdź i dostosuj pozycję czujnika materiału oraz wybierz typ czujnika. (Patrz **Sekcja 2.8.1**.)

UWAGA:

1. Domyślnie używany jest typ czujnika użyty w poprzednim zadaniu drukowania. Aby zmienić typ czujnika patrz **Sekcja 2.8.1 Kalibracji czujnika materiału**.
2. Czujnik odstępu jest umieszczony 6,35 mm na prawo od środka materiału

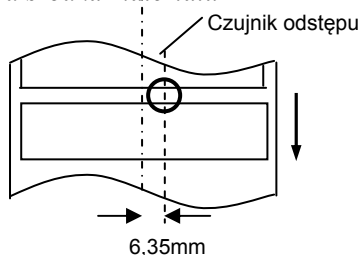

3. Czujnik czarnego znacznika jest ruchomy na całej szerokości materiału.

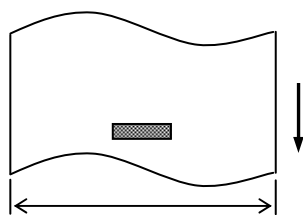

Czujnik znacznika jest ruchomy na całej szerokości

UWAGA:

Zwróć uwagę aby nie zagiąć materiału prowadnicą materiału. Może to spowodować zagięcie materiału i skutkować komunikatem błędu lub błędem wysunięcia materiału.

Drukarka posiada czujnik czarnego znacznika, który może wykrywać czarne znaczniki nadrukowane na spodniej stronie materiału a także czujnik odstępu, który wykrywa odstępy pomiędzy etykietami. Apozycja czujnika odstępu jest ustalona dlatego nie ma konieczności jej korygowania. Podczas używania czujnika czarnego znacznika należy ustawić go tak aby przechodził przez środek czarnego znacznika. Inne ustawienie spowoduje brak możliwości wykrywania czarnych znaczników co będzie skutkowało błędem.

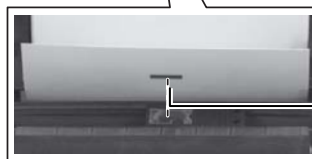

Czujnik czarnego znacznika

2.7 Zakładanie materiału (c.d.)

5. Zamknij górną pokrywę a następnie naciśnij przycisk [FEED] aby sprawdzić czy materiał wysuwa się poprawnie.

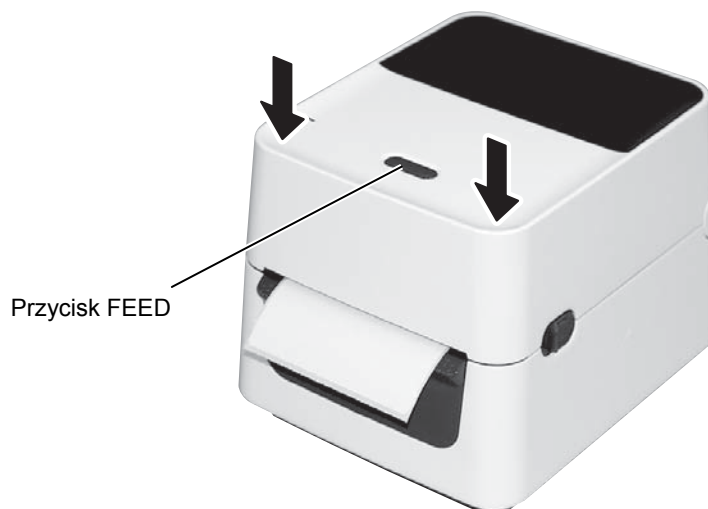

Drukarka może pracować w trzech trybach wydruku.

Wydruk ciągły:

W trybie wydruku ciągłego materiał jest ciągle drukowany i wysuwany aż do osiągnięcia zadanej liczby wydruków.



! OSTROŻNIE!

Aby wyjąć wydruk z drukarki w trybie wydruku ciągłego należy oderwać materiał przez krawędź na wyjściu materiału z drukarki lub obciąć materiał za krawędzią odklejania. Jeżeli oderwiesz pomyłkowo materiał przez głowicę, upewnij się, aby przed kolejnym wydrukiem, wysunąć jedną etykietę (10 mm lub więcej) za pomocą przycisku FEED. Niewykonanie tej czynności może spowodować zacięcie materiału.

2.7 Zakładanie materiału Wydruk z odklejaniem etykiety (Opcja): (c.d.)

W trybie wydruku z odklejaniem etykiety są drukowane i automatycznie odklejane od podkładu.

UWAGA:

1. Podczas wydruku etykiet bez odklejania ich od podkładu, nie ma potrzeby umieszczania materiału w bloku odklejania.
2. Prawidłowe założenie materiału powoduje ułożenie podkładu pomiędzy wałkiem a rolką odklejania jako pokazano na obrazku poniżej.

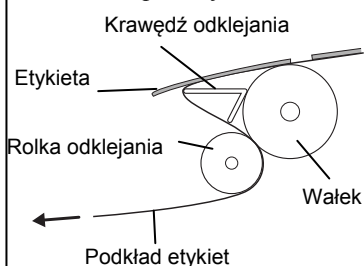

⚠ OSTROŻNIE!

Przy otwieraniu modułu odklejania w celu załadowania materiału, należy uważać, aby nie upuścić metalu lub innego ciała obcego, takiego jak spinacz do modułu, ponieważ może to spowodować uszkodzenie drukarki.

• Jak ustawić materiał

W przypadku drukowania etykiet w trybie odklejania, ustaw materiał zgodnie z następującą procedurą:

1. Załóż materiał w sposób opisany na poprzednich stronach.
2. Otwórz moduł odklejania, pociągając go.

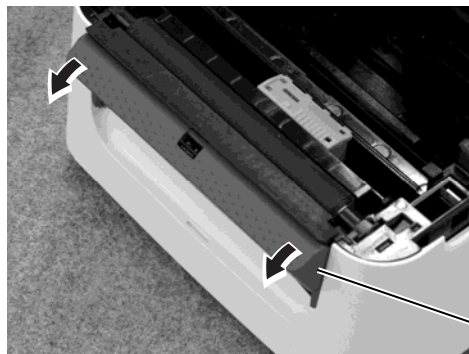

3. Usuń odpowiednią ilość etykiet z początku materiału tak aby zostało 20 cm pustego podkładu i włóż górną krawędź podkładu do otworu w module odklejania, jak pokazano poniżej.

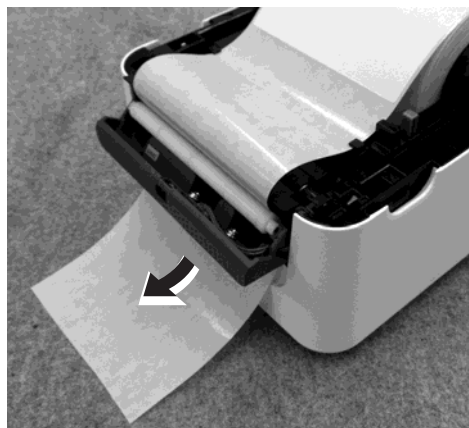

4. Zamknij moduł odklejania i górną pokrywę.

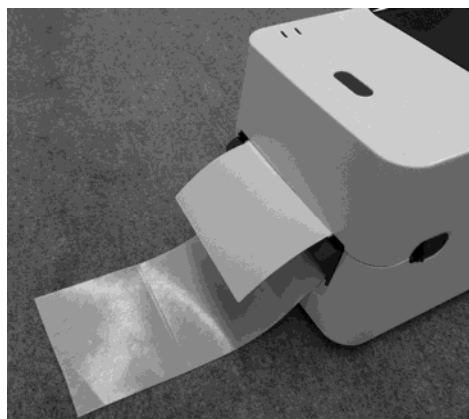

2.7 Zakładanie materiału Tryb wydruku z obcinaniem (Opcja): (c.d.)

⚠ OSTRZEŻENIE!

**NIEBEZPIECZNE RUCHOME CZĘŚCI
CHROŃ PALCE I INNE CZĘŚCI CIAŁA**

Nóż jest ostry dlatego należy uważać aby nie odnieść obrażeń podczas jego obsługi.

⚠ OSTROŻNIE!

1. Upewnij się, że cięcie następuje tylko przez podkład. Cięcie przez etykietę spowoduje osadzenie się kleju na ostrzu noża, co może wpływać na jakość cięcia oraz zmniejszyć trwałość noża.
2. Używanie papieru o grubości przekraczającej zalecaną specyfikację może zmniejszyć trwałość noża.

UWAGA:

Podczas zakładania składanki należy zwrócić uwagę na:

1. Powierzchnia zadruku skierowana do góry.
2. Blok składanki umieszczony równoległe do kierunku wejścia składanki do drukarki.
3. Kable komunikacyjne i zasilające nie kolidują z przesuwaniem składanki.

Przy zainstalowanym module noża materiał może być obcinany automatycznie. Podczas zakładania materiału opisanego na poprzednich stronach przeprowadź początek materiału poza wyjście obudowy modułu noża.

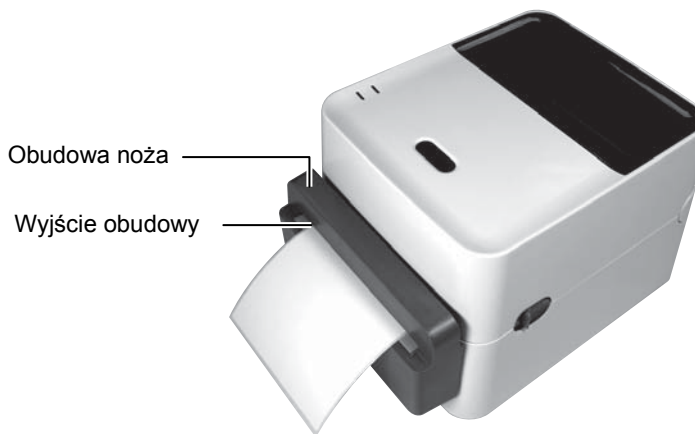

Jak założyć składankę

1. Umieść blok składanki z tyłu drukarki i wprowadź początek materiału do otworu z tyłu drukarki.

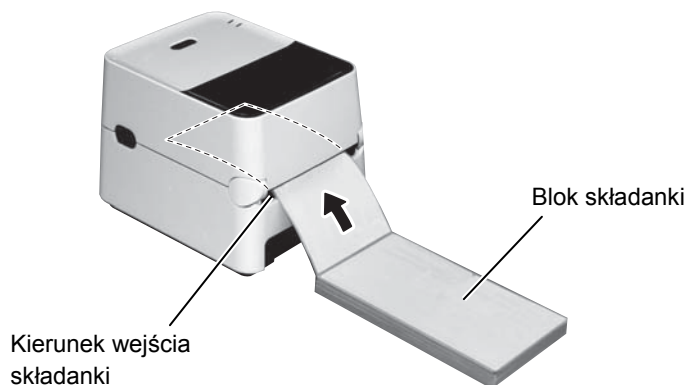

2. Na poprzednich stronach opisano, jak przeprowadzić materiał przez tor prowadzenia materiału w drukarce.

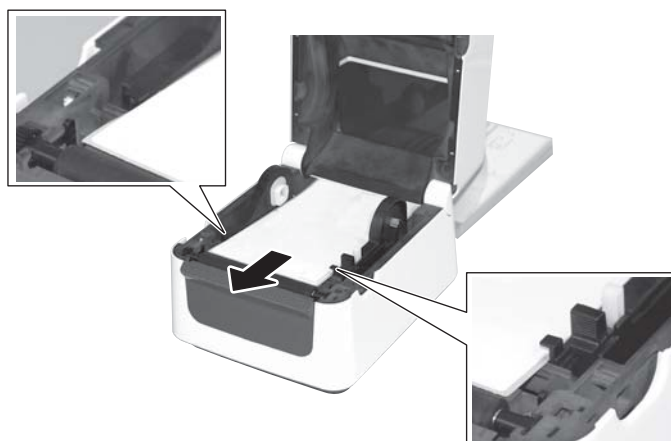

2.7 Zakładanie materiału (c.d.)

Gdy rolka materiału ma zewnętrzną średnicę przekraczającą 127 mm (5") lub średnica wewnętrzna rdzenia jest 76,2 mm (3") należy użyć podajnika zewnętrznego

Uwaga:

Zdjęcia poniżej przedstawiają drukarkę termotransferową z serii B-FV4.

1. Umieść drukarkę na podajniku jak pokazano na obrazku poniżej.

Podajnik
zewnętrzny
(Opcja)

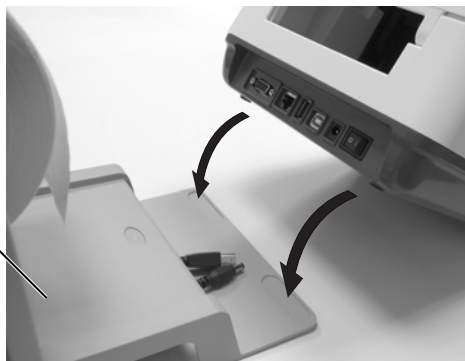

2. Załóż rolkę materiału na rdzeniu podajnika.

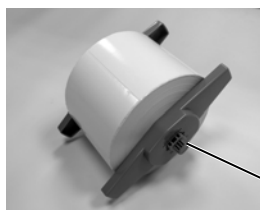

Rdzeń podajnika (Opcja)

3. Umieść rdzeń podajnika w otworach podajnika zewnętrznego.
4. Przeciągnij materiał przez otwór z tyłu drukarki.

Otwór na składankę

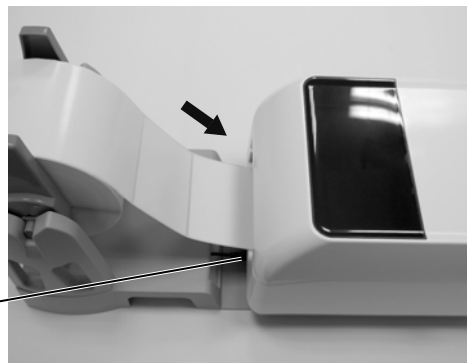

5. Użyj poprzednich stron tej instrukcji aby zakończyć zakładanie materiału.

2.8 Kalibracja czujnika materiału, wydruki testowe i narzędzia testowe

Opisane narzędzia pozwalają na kalibrację czułości czujnika odstępu/czarnego znacznika, wykonanie wydruku testowego przedstawiającego ustawienia drukarki oraz ustawienie drukarki w tryb testowy.

Gdy zmieniasz rodzaj materiału należy wykonać kalibrację czujnika materiału.

2.8.1 Kalibracja czujnika materiału

UWAGA:

Drukarka ustawia ostatnio używany typ czujnika. Fabrycznie ustawiony jest czujnik odstępu.

1. Wyłącz drukarkę, upewnij się, że materiał jest założony poprawnie, zamknij górną pokrywę.
UWAGA: Nie umieszczaj wstępnie zadrukowanego materiału nad czujnikiem, ponieważ uniemożliwi to prawidłową kalibrację czujnika.
2. Naciśnij i trzymaj przycisk [FEED] podczas włączania drukarki.
3. Obie lampki (LED 1 i LED 2) zaświecą w następującym porządku: Pomarańczowy → Zielony → Inne sekwencje kolorów
4. Puść przycisk [FEED] gdy lampki LED 1 i LED 2 świecą w sekwencji odpowiadającej kalibracji wybranego czujnika.
Czujnik odstępu (Przepuszczalny): LED 1 zielony, LED 2 czerwony.
Czujnik znacznika (Odblaskowy): LED 1 zielony, LED 2 pomarańczowy.
5. Naciśnij przycisk [FEED].
Drukarka wysunie materiał i wykona kalibrację czujnika.
6. Aby przywrócić normalny tryb pracy wyłącz i włącz zasilanie drukarki.

2.8.2 Wydruki testowe i narzędzia testowe

1. Wyłącz drukarkę i zainstaluj materiał o pełnej szerokości (104mm/4inch).
2. Naciśnij i trzymaj przycisk [FEED] podczas włączania drukarki. Lampki (LED 1 and LED 2) zaświecą w następującym porządku: Pomarańczowy → Zielony → Inne sekwencje kolorów
3. Puść przycisk [FEED] gdy LED 1 zaświeci na pomarańczowo a LED 2 zaświeci na zielono.
4. Naciśnij przycisk [FEED].
5. Drukarka wydrukuje test wydruku i uruchomi tryb testowy.
6. Aby przywrócić normalny tryb pracy wyłącz i włącz zasilanie drukarki.

Przykład wydruku testowego

UWAGA:
Następujące komendy nie będą miały wpływu na wydruk testowy: D, AX, XS, Z2;1, Z2;2 (tylko komenda AY będzie miała wpływ)

```

B-FV4D-G PRINTER INFO.

PROGRAM VERSION          05MAY2014B-FV4  V1.1J
TPCL VERSION             28APR2014 V1.0K
CG VERSION                27FEB2014 V1.0
CHINESE VERSION          27FEB2014 V1.0
CODEPAGE VERSION         27FEB2014 V1.0
BOOT VERSION             V1.1C
KERNEL FONT VERSION      1.0.03
[PARAMETERS]
HW DETECT                [0000000000000000]
TONE ADJUST(T)           [---]
TONE ADJUST(D)           [+00]
FEED ADJUST              [+0.0mm]
CUT ADJUST               [+0.0mm]
BACKFEED ADJUST         [+0.0mm]
X-COORD. ADJUST          [+0.0mm]
CODEPAGE                 [PC-850]
ZERO SLASH               [0]
FEED KEY                  [FEED]
EURO CODE                 [B0]
CONTROL CODE             [AUTO]
MAXI CODE SPEC.          [TYPE 1]
SENSOR SELECT            [Transmissive]
PRINT SPEED              [5ips]
FORWARD WAIT             [ON]
AUTO CALIB.              [OFF]
MULTI LABEL              [OFF]
AUTO THP CHK             [OFF]
BASIC                    [OFF]
Reserved item1
Reserved item1
FLASH ROM                [16MB]
SDRAM                    [32MB]
USB SERIAL NUM.          [000000000001]
[INFORMATION]
INFORMATION               [B-FV4D-GS12-QM-R]
                        [2303A000006]
TOTAL FEED1              [0.00km]
TOTAL FEED2              [00000cm]
                        [0000.0inch]
TOTAL PRINT              [0.00km]
TOTAL CUT                [0]
[RS-232C]
BAUD RATE                [9600]
BIT                      [8]
STOP BIT                 [1]
PARITY                   [None]
FLOW                     [XON/XOFF]

```

2.8.2 Wydruk testowy i narzędzia testowe (c.d.)

[LAN]	
IP ADDRESS	[192.168.010.020]
SUBNET MASK	[255.255.255.000]
GATEWAY	[000.000.000.000]
MAC ADDRESS	[ab-cd-ef-01-23-45]
DHCP	[OFF]
DHCP CLIENT ID	[FFFFFFFFFFFFFFFF]
	[FFFFFFFFFFFFFFFF]
DHCP HOST NAME	[]
	[]
SOCKET COMM.	[ON]
SOCKET COMM. PORT	[8000]

Zawartość wydruku testowego zależy od wybranego typu emulacji. Poniżej przykład dla natywnego języka TPCL.

PROGRAM VERSION -----	} Wersja firmware i suma kontrolna
TPCL VERSION -----	
CG VERSION -----	
CHINESE VERSION -----	
CODEPAGE VERSION -----	
BOOT VERSION -----	
KERNEL FONT VERSION -----	
HW DETECT -----	Flaga wykrywania sprzętowego
TONE ADJUST(T) -----	Zarezerwowany parametr
TONE ADJUST(D) -----	Wartość nastawy zaczerwienia
FEED ADJUST -----	Wartość nastawy pozycji wydruku
CUT ADJUST -----	Wartość nastawy pozycji cięcia
BACKFEED ADJUST -----	Wartość nastawy pozycji cofnięcia
X-COORD. ADJUST -----	Wartość przesunięcia w osi X
CODEPAGE -----	Wybór strony kodowej
ZERO SLASH -----	Wybór czcionki "0"
FEED KEY -----	Funkcja przycisku FEED
EURO CODE -----	Symbol Euro
CONTROL CODE -----	Kody kontrolne
MAXI CODE SPEC. -----	Ustawienia kodu Maxicode
SENSOR SELECTION -----	Wybór czujnika
PRINT SPEED -----	Szybkość wydruku
FORWARD WAIT -----	Wysunięcie po wydruku
AUTO CALIB. -----	Automatyczna kalibracja
MULTI LABEL -----	Ustawienia trybu „Multi label”
AUTO TPH CHECK -----	Automatyczna kontrola uszkodzenia głowicy
BASIC -----	Ustawienia interpretera języka BASIC
Reserved item1 -----	} Zarezerwowany parametr
Reserved item2 -----	
FLASH ROM -----	Pojemność pamięci Flash ROM
SDRAM -----	Pojemność pamięci SDRAM
USB SERIAL NUM. -----	Numer seryjny portu USB
INFORMATION -----	Nazwa modelu drukarki i numer seryjny.
TOTAL FEED1 -----	Całkowity przebieg (warunek 1)
TOTAL FEED2 -----	Całkowity przebieg (warunek 2)
TOTAL PRINT -----	Aktualny licznik wydruku
TOTAL CUT -----	Całkowity licznik cięć noża
[RS-232C] -----	Wartość ustawień RS-232C (BAUD RATE, BIT, STOP BIT, PARITY, FLOW)
[LAN] -----	Ustawienia sieciowe (IP ADDRESS, SUBNET MASK, GATEWAY, MAC ADDRESS, DHCP, DHCP CLIENT ID, SOCKET COMM., SOCKET COMM. PORT)

3. OBSŁUGA

⚠ OSTRZEŻENIE!

1. *Upewnij się, że zasilanie jest wyłączone zanim wykonasz obsługę drukarki. Niezastosowanie się może spowodować porażenie prądem elektrycznym.*
2. *Zwróć uwagę aby nie przyciąć palców podczas otwierania lub zamykania pokrywy.*
3. *Zwróć uwagę podczas obsługi głowicy, ponieważ może one być bardzo gorąca podczas drukowania. Odczekaj aż głowica ostygnie zanim zaczniesz obsługę.*
4. *Nie wylewaj wody bezpośrednio na drukarkę.*

Ten rozdział opisuje procedury rutynowej obsługi drukarki.

Aby zapewnić wysoką jakość wydruków należy regularnie wykonywać rutynową obsługę drukarki. Gdy drukarka jest użytkowana intensywnie rutynową obsługę drukarki należy wykonywać codziennie. Gdy drukarka nie jest użytkowana intensywnie rutynową obsługę należy wykonywać raz na tydzień.

3.1 Czyszczenie

Aby zachować wydajność i jakość wydruku należy czyścić drukarkę regularnie lub przed założeniem nowego materiału.

3.1.1 Głowica

⚠ OSTROŻNIE!

1. *Nie dopuść aby jakkolwiek twardy obiekt dotknął głowicy lub wałka, ponieważ może to spowodować uszkodzenie.*
2. *Nie używaj żadnych lotnych rozpuszczalników, ponieważ mogą spowodować odbarwienie pokrywy, błędne wydruki lub uszkodzenie drukarki.*
3. *Nie dotykaj głowicy gołymi rękami, ponieważ elektrostatyka może spowodować uszkodzenie głowicy.*

1. Wyłącz zasilanie.
2. Otwórz górną pokrywę.
3. Wyczyść głowicę za pomocą flamastra czyszczącego, bawełnianym wacikiem lub miękką szmatką z dodatkiem alkoholu etylowego.

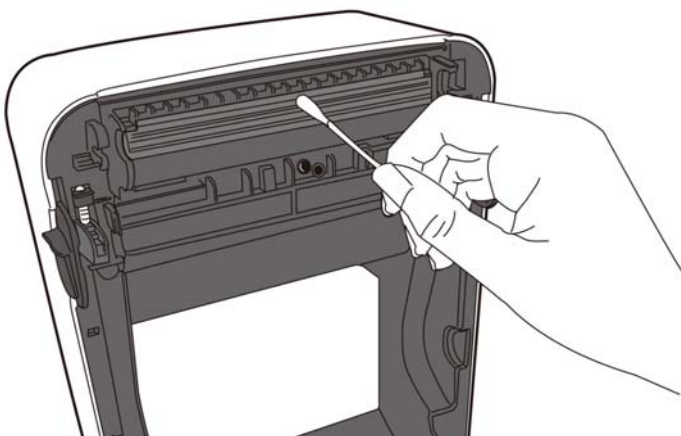

UWAGA:

Flamastry czyszczące można zakupić u autoryzowanego serwisu TOSHIBA TEC CORPORATION.

3.1.2 Czujniki

1. Czujniki należy czyścić przy użyciu miękkiej szmatki lub bawełnianego wacika zwilżonego czystym alkoholem etylowym.
2. Aby usunąć kurz lub resztki papieru przetrzyj czujniki materiału suchą szmatką.

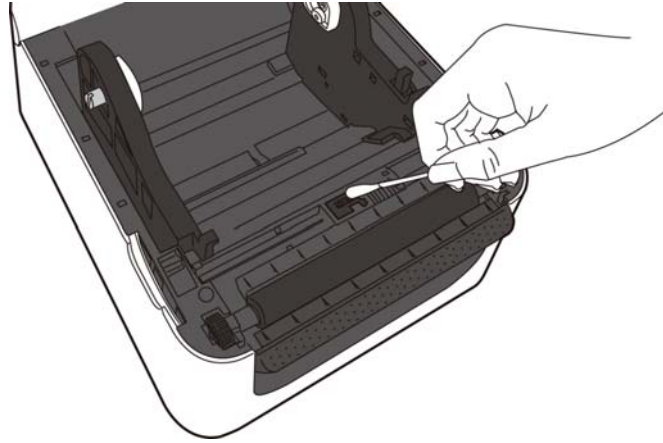

3.1.3 Wałek

Przetrzyj wałek za pomocą miękkiej szmatki zwilżonej czystym alkoholem etylowym.

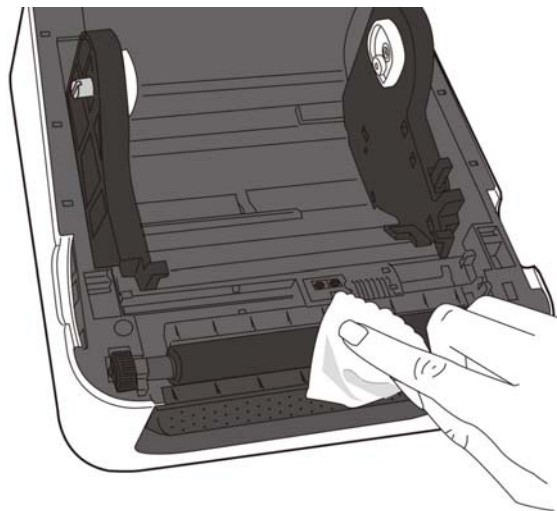

3.1.4 Obudowa materiału

Przetrzyj obudowę materiału za pomocą suchej szmatki. Usuń kurz za pomocą miękkiej szmatki zwilżonej łagodnym detergentem..

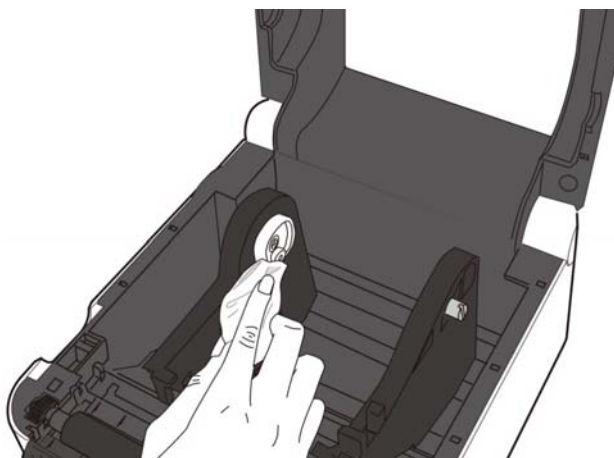

3.2 Przechowywanie materiału

OSTROŻNIE!

Zapoznaj się z instrukcją użytkowania materiałów eksploatacyjnych. Używaj tylko materiałów eksploatacyjnych zgodnych ze specyfikacją. Używanie materiałów eksploatacyjnych niezgodnych ze specyfikacją może zmniejszyć trwałość głowicy oraz skutkować problemami z odczytem kodów kreskowych lub jakością wydruku. Należy zachować ostrożność przy obsłudze materiałów eksploatacyjnych aby uniknąć uszkodzenia materiałów lub drukarki. Przeczytaj uwagi w tej sekcji.

- Nie przechowuj materiałów eksploatacyjnych dłużej niż okres zalecany przez producenta.
- Przechowuj rolki materiału ułożone na rdzeniach. Nie układaj materiału zaokrągloną powierzchnią, ponieważ materiał może zostać spłaszczony co spowoduje nierównomierność i słabą jakość wydruku.
- Przechowuj materiał w plastikowych workach i zawsze zamykaj opakowanie. Niezabezpieczony materiał może się zabrudzić i ta dodatkowa warstwa ścierająca zmniejszy trwałość głowicy.
- Przechowuj materiały eksploatacyjne w chłodnym i suchym miejscu. Unikaj miejsc gdzie będą one wystawione na działanie promieni słonecznych, wysokiej temperatury, dużej wilgotności, kurzu lub gazu.
- Papier termiczny nie może mieć specyfikacji powyżej Na^+ 800 ppm, K^+ 250 ppm oraz Cl^- 500 ppm.
- Barwnik używany w etykietach wstępnie zadrukowanych może zawierać składniki, które zmniejszają trwałość głowicy. Nie używaj wstępnie zadrukowanych etykiet, które zawierają twarde substancje takie jak: (CaCO_3) oraz $(\text{Al}_2\text{O}_3, 2\text{SiO}_2, 2\text{H}_2\text{O})$.

Aby uzyskać więcej informacji skontaktuj się z autoryzowanym dystrybutorem lub producentem materiałów eksploatacyjnych.

4. ROZWIĄZYWANIE PROBLEMÓW

OSTRZEŻENIE!

Jeżeli informacje z tego rozdziału są niewystarczające do rozwiązania problemu, nie próbuj naprawiać drukarki. Wyłącz drukarkę i odłącz ją od zasilania a następnie skontaktuj się z autoryzowanym przedstawicielem TOSHIBA TEC CORPORATION.

4.1 Rozwiązywanie problemów

Objawy	Przyczyna	Rozwiązanie
Lampka zasilacza nie świeci się pomimo podłączenia kabla zasilającego do gniazda zasilania.	Kabel zasilający nie został podłączony do gniazda zasilacza.	Odłącz kabel zasilający z gniazda zasilania. Podłącz kabel zasilający do zasilacza a następnie do gniazda zasilania. (⇒ Sekcja 2.5)
	Awaria zasilania lub nie ma napięcia w gniazdku.	Przetestuj gniazdko zasilania używając kabla zasilającego innego urządzenia. Jeżeli nie ma zasilania skontaktuj się z elektrykiem lub dostawcą prądu.
	Spalił się bezpiecznik lub zadziałał wyłącznik automatyczny	Sprawdź bezpiecznik lub wyłącznik automatyczny.
Lampka LED 1 nie świeci się na zielono po włączeniu zasilania pomimo, że lampka na zasilaczu świeci się.	Wtyczka zasilacza jest wyjęta z gniazodka drukarki.	Odłącz kabel zasilający z gniazda zasilania. Podłącz kabel zasilający do gniazodka drukarki a następnie podłącz kabel zasilający do gniazda zasilania. (⇒ Sekcja 2.5)
Materiał nie wysuwa się.	Materiał jest założony niepoprawnie.	Założ materiał poprawnie. (⇒ Sekcja 2.7)
	Kabel sterujący jest podłączony niepoprawnie.	Podłącz kabel sterujący poprawnie. (⇒ Sekcja 2.4)
	Czujnik materiału jest zabrudzony.	Wyczyść czujnik materiału. (⇒ Sekcja 3.1.2)
Brak wydruku.	Założony materiał nie jest materiałem termicznym a wybrany jest tryb wydruku termicznego.	Założ materiał termiczny. (⇒ Sekcja 2.7)
	Materiał jest założony niepoprawnie.	Założ materiał poprawnie. (⇒ Sekcja 2.7)
	Print data is not sent from the host computer.	Send the print data.
Zła jakość wydruku	Materiał nie jest materiałem zalecanym przez TOSHIBA TEC CORPORATION.	Założ zalecany materiał.
	Głowica jest zabrudzona.	Wyczyść głowicę. (⇒ Sekcja 3.1.1)
Brakujące punkty wydruku	Głowica jest zabrudzona.	Wyczyść głowicę. (⇒ Sekcja 3.1.1)
	Głowica ma uszkodzone punkty.	Jeżeli uszkodzone punkty głowicy mają wpływ na wydruk, wyłącz drukarkę i skontaktuj się z autoryzowanym przedstawicielem TOSHIBA TEC CORPORATION w celu wymiany głowicy.
Etykiety nie są poprawnie odklejane od podkładu. (gdy zainstalowany jest opcjonalny moduł odklejania).	Materiał nie jest materiałem zalecanym przez TOSHIBA TEC CORPORATION.	Założ zalecany materiał.
	Materiał został założony niepoprawnie.	Założ materiał poprawnie. (⇒ Sekcja 2.7)

Symptom	Cause	Solutions
Materiał nie jest odcinany całkowicie. (gdy zainstalowany jest opcjonalny moduł noża).	Ostrze noża stępilo się.	Wyłącz drukarkę i skontaktuj się z autoryzowanym przedstawicielem TOSHIBA TEC CORPORATION w celu wymiany noża.

4.2 Stan lampek

LED 1	LED 2	Przyczyna	Rozwiązanie
Zielona	Zgaszona	Stan oczekiwania	Normalne
Zielona ^B	Zgaszona	Komunikacja z komputerem	Normalne
Zielona ^W	Zgaszona	Drukowanie jest zatrzymane (pauza)	Naciśnij przycisk [FEED]. Drukowanie zostanie wznowione.
Czerwona	Pomarańczowa ^B	Temperatura głowicy przekroczyła górny limit.	Zatrzymaj drukowanie i odczekaj aż głowica ostygnie I lampka LED 1 zaświeci się na zielono. Jeżeli lampka LED 1 nie świeci się na zielono lub ten problem powtarza się często skontaktuj się z autoryzowanym przedstawicielem TOSHIBA TEC CORPORATION.
Czerwona	Zielona	Błąd komunikacji (tylko przy użyciu portu RS-232C)	Naciśnij przycisk [FEED] aby wykonać restart drukarki lub wyłącz drukarkę i włącz ponownie. Jeżeli ten problem pojawia się często to wyłącz drukarkę i skontaktuj się z autoryzowanym przedstawicielem TOSHIBA TEC CORPORATION.
Pomarańczowa	Czerwona	Skończył się materiał.	Założ nową rolkę materiału i naciśnij przycisk [FEED]. (⇒ Sekcja 2.7)
Pomarańczowa	Zielona	Zacięcie papieru.	Usuń zacięty materiał i załóż materiał poprawnie a następnie naciśnij przycisk [FEED]. (⇒ Sekcja 4.3)
Czerwona	Czerwona ^M	Próba wydruku lub wysunięcia materiału przy otwartej pokrywie.	Zamknij pokrywę i naciśnij przycisk [FEED]. Drukowanie zostanie wznowione.
Czerwona	Zielona ^B	Zacięcie materiału w module noża. (tylko gdy zainstalowany jest moduł noża)	Usuń zacięty materiał a następnie załóż materiał poprawnie i naciśnij przycisk [FEED]. (⇒ Sekcja 4.3)
Czerwona	Pomarańczowa ^M	Głowica jest uszkodzona.	Wyłącz zasilanie i skontaktuj się z autoryzowanym przedstawicielem TOSHIBA TEC CORPORATION.
Zgaszona	Zgaszona	Zasilanie jest wyłączone. Blok głowicy jest otwarty przy włączonym zasilaniu.	Włącz zasilanie. Zamknij blok głowicy poprawnie.

Szybkość błyskania lampek LED

Symbol	Stan	Interwał
W	Błyska wolno	2.0 sek.
M	Błyska średnio	1.0 sek.
B	Błyska szybko	0.5 sek.

4.3 Usuwanie zaciętego materiału

Ta sekcja opisuje jak usunąć zacięty materiał.

⚠ OSTROŻNIE!

Nie używaj narzędzi, które mogą uszkodzić głowicę.

1. Wyłącz zasilanie.
2. Otwórz górną pokrywę i otwórz blok głowicy.
3. Usuń materiał.
4. Usuń zacięty materiał. **NIE UŻYWAJ** ostrych narzędzi, które mogą uszkodzić drukarkę.

Jeżeli materiał jest zacięty we wnętrzu noża, aby go usunąć postępuj według poniżej podanej procedury.

- 1) Wyłącz zasilanie.
- 2) Przekręć drukarkę na lewą stronę.
- 3) Usuń zacięty materiał poprzez wymuszenie obrotu silnika noża za pomocą śrubokręta krzyżakowego.



Uwaga:

Zdjęcie powyżej przedstawia drukarkę termotransferową z serii B-FV4.

5. Wyczyść głowicę oraz wałek a następnie usuń kurz i inne obce substancje.
6. Załóż materiał i zamknij górną pokrywę.

DODATEK 1 SPECYFIKACJA

Dodatek 1 opisuje specyfikację drukarki B-FV4D oraz materiały eksploatacyjne.

A1.1 Drukarka

Poniżej podana jest specyfikacja drukarki.

Cecha	Seria B-FV4D-GS
Napięcie zasilające	AC100 do 240V, 50/60 Hz (zewnętrzny zasilacz)
Zużycie energii	
podczas drukowania	100 do 120V: 1,0 A; 60 W maks., 200 do 240V: 0,6 A; 59 W maks.
podczas spoczynku	100 do 120V: 0,12 A; 3,7 W maks., 200 do 240V: 0,07 A; 3,8 W maks.
Zakres temp. działania	5°C do 40°C (41°F do 104°F)
Zakres temp. przechowywania	-20°C do 60°C (-4°F do 140°F)
Wilgotność względna	25% do 85% RH (bez kondensacji)
Wilgotność dla przechowywania	10% do 90% RH (bez kondensacji)
Rozdzielczość	203 dpi (8 pkt/mm)
Metoda druku	Termiczny bezpośredni
Tryb druku	Ciągły, odklejania (opcja), odcinania (opcja)
Szybkość druku	
w trybie ciągłym/odcinania	50,8 mm/sek. (2"/sek.), 76,2 mm/sek. (3"/sek.), 101,6 mm/sec. (4"/sek.), 127 mm/sek. (5"/sek.), 152,4 mm/sek. (6"/sek.)
w trybie odklejania	50,8 mm/sek. (2"/sek.), 76,2 mm/sek. (3"/sek.)
Szerokość materiału (uwzględniając podkład)	25,4 mm (1,0") do 118 mm (4,6")
Efektywna szer. druku (maks.)	108,0 mm (4,25")
Wymiary (Szer × Głęb. × Wys)	183,8 mm × 226,2 mm × 166,9 mm (7,2" × 8,9" × 6,5")
Waga	1,76 kg (3,8 lb) (bez materiałów eksploatacyjnych)
Kody kreskowe	EAN8/13, EAN8/13 add on 2&5, UPC-A, UPC-E, UPC-A add on 2&5, UPC-E add on 2&5, CODE39, CODE93, CODE128, GS1-128 (UCC/EAN128), NW7, MSI, Industrial 2 of 5, ITF, RM4SCC, KIX-Code, POSTNET, USPS Intelligent mail barcode, GS1 DataBar
Kody 2D	Data matrix, PDF417, QR Code, Maxi Code, Micro PDF417
Kody kompozytowe	GS1-128 Composite (CC-A/CC-B/CC-C)
Czcionki	Times Roman (6 rozmiarów), Helvetica (6 rozmiarów), Presentation (1 rozmiar), Letter Gothic (1 rozmiar), Courier (2 rozmiary), Prestige Elite (2 rozmiary), OCR-A (1 typ), OCR-B (1 typ), Uproszczony chiński (1 rozmiar)
Rotacja	0°, 90°, 180°, 270°
Standardowe porty	Port USB 2.0 Port Ethernet (10/100 Base) Port szeregowy (RS-232C) (opcja fabryczna) Port równoległy (Centronics) (opcja fabryczna)

UWAGI:

- *Data Matrix™* jest znakiem handlowym *International Data Matrix Inc., U.S.*
- *PDF417™* jest znakiem handlowym *Symbol Technologies Inc., US.*
- *QR Code* jest znakiem handlowym *DENSO CORPORATION.*
- *Maxi Code* jest znakiem handlowym *United Parcel Service of America, Inc., U.S.*

Cecha	Seria B-FV4D-TS
Napięcie zasilania	AC100 do 240V, 50/60 Hz (zewnętrzny zasilacz)
Zużycie energii	
podczas drukowania	100 do 120V: 1,0 A; 60 W maks., 200 do 240V: 0,6 A; 59 W maks.
podczas spoczynku	100 do 120V: 0,12 A; 3,7 W maks., 200 do 240V: 0,07 A; 3,8 W maks.
Zakres temp. działania	5°C do 40°C (41°F do 104°F)
Zakres temp. przechowywania	-20°C do 60°C (-4°F do 140°F)
Wilgotność względna	25% do 85% RH (bez kondensacji)
Wilgotność przechowywania	10% do 90% RH (bez kondensacji)
Rozdzielczość	300 dpi (11,8 pkt/mm)
Metoda druku	Termiczny bezpośredni
Tryb druku	Ciągły, odklejania (opcja), odcinania (opcja)
Szybkość druku	
w trybie ciągłym/cięcia	50,8 mm/sek. (2"/sek.), 76,2 mm/sek. (3"/sek.), 101,6 mm/sek. (4"/sek.),
w trybie odklejania	50,8 mm/sek. (2"/sek.), 76,2 mm/sek. (3"/sek.)
Szerokość materiału (uwzględniając podkład)	25,4 mm (1,0") do 118 mm (4,6")
Efektywna szer. druku (maks.)	105,7 mm (4,16")
Wymiary (Szer × Głęb. × Wys.)	183,8 mm × 226,2 mm × 166,9 mm (7,2" × 8,9" × 6,5")
Waga	1,76 kg (3,8 lb) (bez materiałów eksploatacyjnych)
Kody kreskowe	EAN8/13, EAN8/13 add on 2&5, UPC-A, UPC-E, UPC-A add on 2&5, UPC-E add on 2&5, CODE39, CODE93, CODE128, GS1-128 (UCC/EAN128), NW7, MSI, Industrial 2 of 5, ITF, RM4SCC, KIX-Code, POSTNET, USPS Intelligent mail barcode, GS1 DataBar
Kody kompozytowe	GS1-128 Composite (CC-A/CC-B/CC-C)
Kody 2D	Data matrix, PDF417, QR Code, Maxi Code, Micro PDF417
Czcionki	Times Roman (6 rozmiarów), Helvetica (6 rozmiarów), Presentation (1 rozmiar), Letter Gothic (1 rozmiar), Courier (2 rozmiary), Prestige Elite (2 rozmiary), OCR-A (1 typ), OCR-B (1 typ), Uproszczony chiński (1 rozmiar)
Rotacja	0°, 90°, 180°, 270°
Standardowe porty	Port USB 2.0 Port Ethernet (10/100 Base) Port szeregowy (RS-232C) (opcja fabryczna) Port równoległy (Centronics) (opcja fabryczna)

UWAGI:

- *Data Matrix™* jest znakiem handlowym *International Data Matrix Inc., U.S.*
- *PDF417™* jest znakiem handlowym *Symbol Technologies Inc., US.*
- *QR Code* jest znakiem handlowym *DENSO CORPORATION.*
- *Maxi Code* jest znakiem handlowym *United Parcel Service of America, Inc., U.S.*

A1.2 Opcje

Nazwa opcji	Typ	Opis
Moduł noża	B-FV204D-F-QM-R	Nóż odcinający całkowicie (oddziela) wydrukowany materiał.
	B-FV204D-P-QM-R	Nóż odcinający częściowo (nie oddziela całkowicie) wydrukowanego materiału.
Moduł odklejania	B-FV904D-H-QM-R	Ten moduł pozwala drukarce odklejać podkład i wysuwać odklejoną etykietę na żądanie (jedna po drugiej) poprzez wykrywanie obecności etykiety i jej zdjęcia.
Zewnętrzny podajnik materiału	B-FV904-PH-QM-R	Używając tego modułu opcjonalnego rolka materiału może mieć zewnętrzną średnicę do 203mm (8") oraz wewnętrzny rdzeń 76.2mm (3")
Moduł WLAN*	B-FV700-WLAN-QM-R	Ten moduł pozwala na komunikację z siecią bezprzewodową (WLAN).
Moduł Bluetooth*	B-FV704D-BLTH-QM-R	Ten moduł pozwala na komunikację bezprzewodową Bluetooth.

*Opcje, które zostaną dodane w przyszłości

UWAGI:

Powyżej przedstawione opcje są dostępne u autoryzowanego przedstawiciela TOSHIBA TEC CORPORATION lub w centrali TOSHIBA TEC CORPORATION.

A1.3 Materiał

Upewnij się, że używany materiał jest zatwierdzony przez TOSHIBA TEC CORPORATION. Gwarancja nie obejmuje problemów spowodowanych użyciem materiału, który nie jest zatwierdzony przez TOSHIBA TEC CORPORATION.

Aby uzyskać informacje na temat materiałów zatwierdzonych przez TOSHIBA TEC CORPORATION skontaktuj się z autoryzowanym przedstawicielem TOSHIBA TEC CORPORATION.

A1.3.1 Typ materiału

Poniższa tabela przedstawia typy i kształty materiałów jakie mogą być używane.

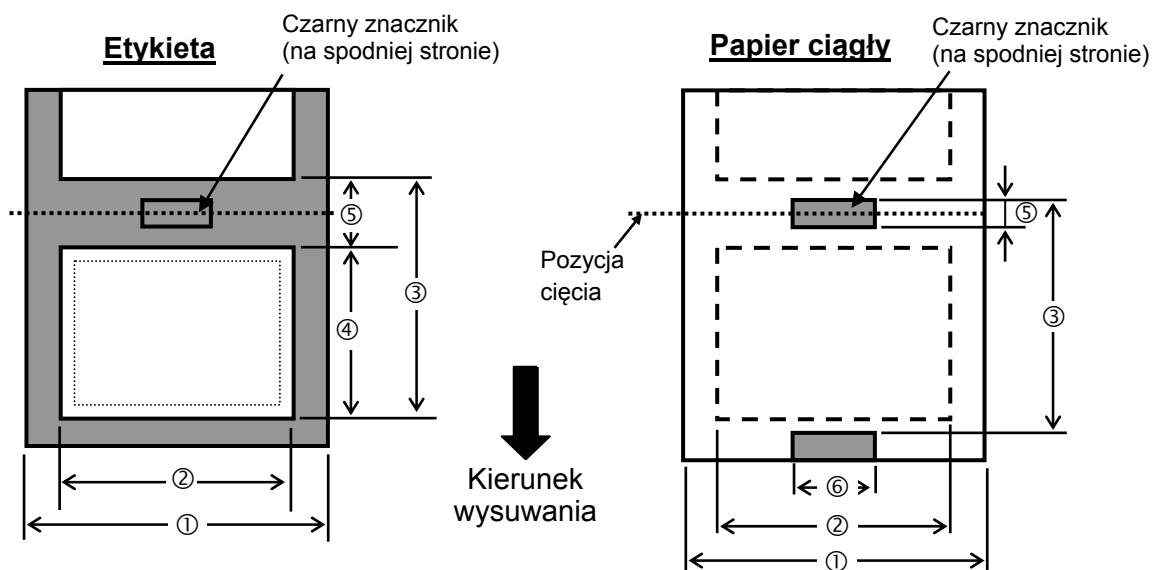

A1.3.1 Typ materiału (c.d.)

jednostka: mm (cal)

Pozycja	Tryb druku	Tryb ciągły	Tryb ciągły (odrywania)	Tryb odklejania	Tryb odcinania
① Szerokość materiału (uwzględniając podkład)		25,4 do 118 (1,00 do 4,65)			
② Szerokość etykiety		22,4 do 115 (0,88 do 4,53)			
③ Wysokość z odstępem	Etykieta	10 do 999 (0,39 do 39,3) Patrz UWAGI pkt3	25,4 do 152,4 (1,0 do 6,0) Patrz UWAGI pkt3	25,4 do 999 (1,0 do 39,3) Patrz UWAGI pkt3	
	Papier ciągły	10 do 999 (0,39 do 39,3) Patrz UWAGI pkt3	—	25,4 do 999 (1,0 do 39,3) Patrz UWAGI pkt3	
④ Długość etykiety		8 do 997 (0,31 do 39,2) Patrz UWAGI pkt3	23,4 do 150,4 (0,92 do 5,92) Patrz UWAGI pkt3	19,4 do 993 (0,76 do 39,1) Patrz UWAGI pkt3	
⑤ Długość odstęp/czarnego znacznika		2,0 do 10,0 (0,08 do 0,39)			6,0 do 10,0 (0,24 do 0,39)
⑥ Szerokość czarnego znacznika		Min. 8,0 (0,31)			
Grubość		0,06 do 0,19 (0,0024 do 0,0075)			
Maks. zewnętrzna średnica rolki		Ø127 (5,0) Ø203,2 (8,0): przy użyciu zewnętrznego podajnika materiału.			
Typ nawoju rolki		Zewnętrzny (standard), Wewnętrzny (Patrz UWAGI pkt3)			
Średnica rdzenia		25,4, 38,1 lub 76,2 (1,0, 1,5 lub 3,0) (Patrz UWAGI pkt2, 3)			

UWAGI:

- Aby zapewnić jakość wydruku i trwałość głowicy używaj tylko materiałów zatwierdzonych przez TOSHIBA TEC CORPORATION.
- Gdy rolka materiału ma rdzeń 76,2-mm (3") należy użyć opcjonalnego zewnętrznego podajnika z rdzeniem 3"
- Gdy używasz materiału z nawojem do wewnątrz, następujące ograniczenia specyfikacją mają zastosowanie:

jednostka: mm (cal)

Tryb druku	Tryb ciągły / Tryb ciągły (odrywania)	Tryb odklejania	Tryb odcinania
③ Wysokość z odstępem	10 do 999 (0,39 do 39,3)	25,4 do 86,2 (1,0 do 3,39)	25,4 do 82,2 (1,0 do 3,24)
④ Długość etykiety	8 do 997 (0,31 do 39,2)	23,4 do 76,2 (0,92 do 3,0)	19,4 do 76,2 (0,76 do 3,0)
Średnica rdzenia	38,1 lub 76,2 (1,5 lub 3,0)	38,1 lub 76,2 (1,5 lub 3,0)	76,2 (3,0)

A1.3.2 Obszar wykrywania czujnika odstępu (przepuszczalnego)

Czujnik przepuszczalny ma stałą pozycję 6,35 mm na prawo od środka drukarki.

Czujnik przepuszczalny wykrywa odstępy pomiędzy etykietami jak pokazano na obrazku poniżej.

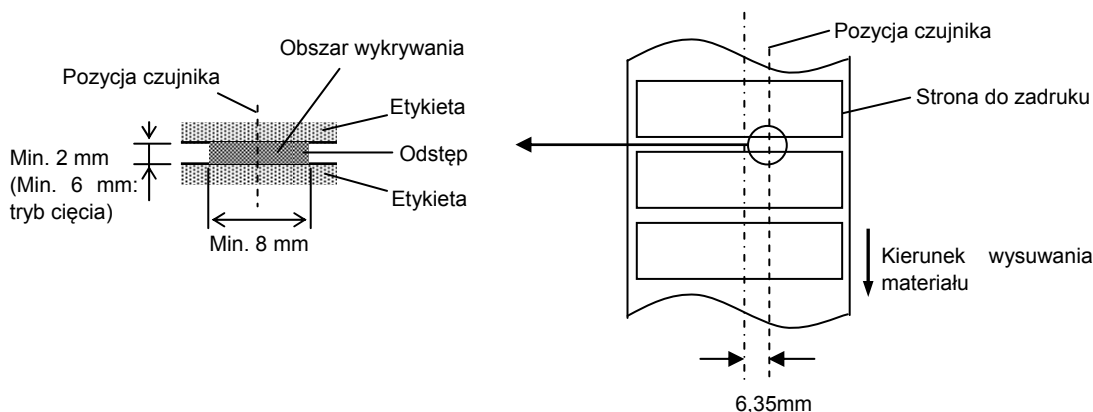

A1.3.3 Obszar wykrywania czujnika czarnego znacznika (odblaskowego)

Czujnik czarnego znacznika jest ruchomy na całej szerokości materiału.

Współczynnik odbicia czarnego znacznika musi wynosić 10% lub mniej dla fali od długości 950 nm.

Czujnik odblaskowy powinien być ustawiony w środku czarnego znacznika.

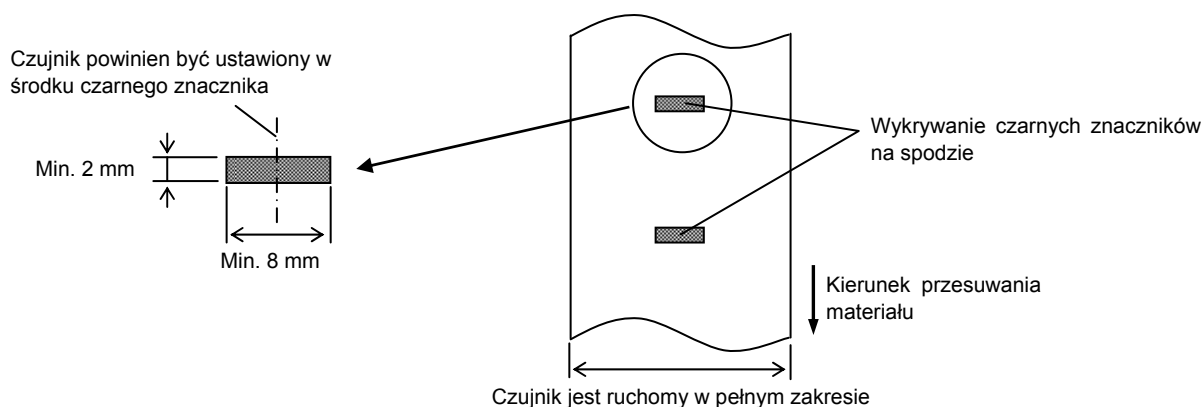

A1.3.4 Efektywna szerokość druku

Obrazek poniżej pokazuje zależność pomiędzy efektywną szerokością druku a szerokością materiału. (dla modelu GS)

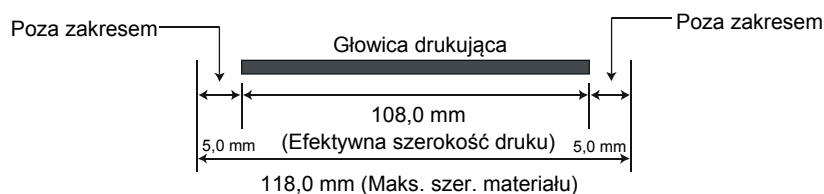

(dla modelu TS)

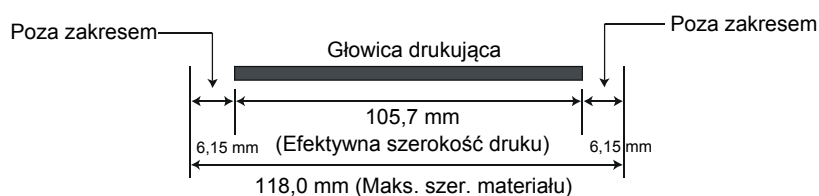

Poniższy obrazek przedstawia efektywny obszar zadruku materiału.

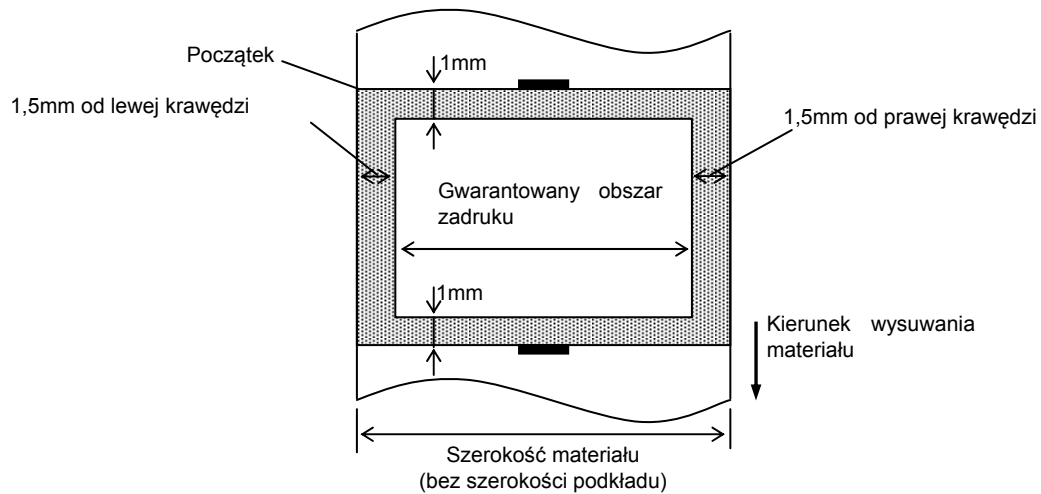
**UWAGI:**

1. Upewnij się, że nie drukujesz w obszarze 1,5-mm od krawędzi materiału (obszar zakropkowany na powyższym obrazku).
2. Środek materiału powinien być umieszczony na środku głowicy drukującej.
3. Jakość druku nie jest gwarantowana w odległości 3 mm od punktu zatrzymania głowicy (uwzględniając 1-mm na zatrzymanie głowicy)
4. Średni współczynnik druku (czarny) powinien być 15% lub mniej. Dla kodów kreskowych współczynnik druku powinien być 30% lub mniej.
5. Grubość linii powinna wynosić 3 do 12 pkt.

DODATEK 2 PORT KOMUNIKACYJNY

■ Kable sterujące

Aby zapobiec promieniowaniu i odbieraniu zakłóceń elektrycznych kabel sterujący musi spełniać następujące wymagania:

- Pełne ekranowanie z metalową lub metalizowaną obudową wtyczki.
- Czym krótszy tym lepiej.
- Nie powinien być ściśle splątany z kablem zasilającym.
- Nie powinien być przywiązywany do przewodów linii energetycznej.

■ Opis kabla RS-232C (tylko dla drukarek posiadających port szeregowy)

Kabel szeregowy do podłączenia do komputera powinien być jednym z dwóch podanych typów (złącze 9-pin lub 25-pin):

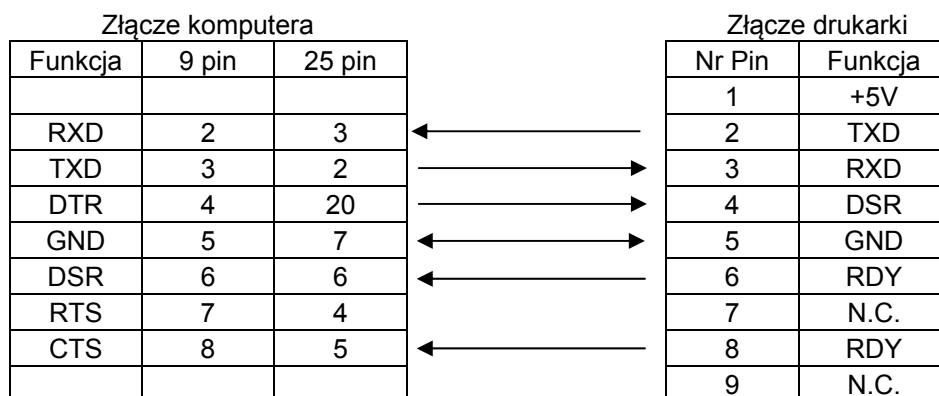

UWAGI:

Użyj kabla RS-232C ze złączem wyposażonym w śruby zabezpieczając.

SŁOWNIK

Kod kreskowy

Kod, który reprezentuje ciąg znaków alfanumerycznych za pomocą czarnych i białych kresek o różnej szerokości. Kody kreskowe są używane w wielu zastosowaniach: produkcja, szpitale, biblioteki, handel, transport, magazynowanie, itd. Odczyt kodów kreskowych jest szybkim i precyzyjnym środkiem przekazu danych podczas gdy wprowadzanie danych za pomocą klawiatury jest procesem wolnym i podatnym na błędy.

Tryb ciągły

Tryb wydruku w który wydruk jest kontynuowany aż do momentu wydruku zadanej liczby wydruków.

Czarny znacznik

Znacznik nadrukowany na materiale umożliwiający drukarce wykryć prawidłową pozycję początku materiału umożliwiając utrzymanie stałej pozycji druku.

Czujnik czarnego znacznika

Czujnik odbłaskowy, który wykrywa różnicę pomiędzy czarnym znacznikiem I materiałem aby znaleźć początek zadruku.

Tryb odcinania

Tryb pracy drukarki w którym zainstalowany (opcjonalny) nóż odcina materiał po wydruku. Komendy sterujące pozwalają wybrać odcięcie po każdym wydruku, po zadanej liczbie wydruków.

Wydruk termiczny bezpośredni

Metoda wydruku bez użycia taśmy termotransferowej a przy użyciu materiału termicznego, który reaguje na ciepło. Głowica drukująca nagrzewa materiał bezpośrednio powodując wydruk.

DPI

Punkty na cal
Jednostka używana do wyrażenia gęstość wydruku lub rozdzielczość.

Czujnik odstępu

Przepuszczalny czujnik, który wykrywa różnicę pomiędzy przezroczystością odstępu i etykiety co umożliwia znalezienie początku wydruku.

Czcionka

Zestaw znaków alfanumerycznych w jednym stylu np. Helvetica, Courier, Times

Odstęp

Dystans od końca jednej etykiety do początku następnj.

IPS

Cali na sekundę
Jednostka używana do wyrażania prędkości druku.

Etykieta

Typ materiału klejem na spodzie umieszczony na podkładzie.

Materiał

Materiał na którym drukuje drukarka. Etykiety, papier ciągły, papier składany, papier perforowany, itd.

Sterownik drukarki

Oprogramowanie, które konwertuje zadania wydruku aplikacji komputera na język drukarki.

Punkt drukujący głowicy

Głowica drukująca składa się z linii małych elementów opornościowych, które przy przepływie prądu nagrzewają się i wywołują wydruk na papierze termicznym lub powodują przeniesienie pigmentu z taśmy termotransferowej na zwykły papier.

Szybkość druku

Szybkość przy której następuje wydruk. Szybkość jest wyrażana w IPS (cale na sekundę).

Rozdzielczość

Stopień szczegółów do jakiego możemy odtworzyć obraz. Minimalna jednostka na jaką możemy podzielić obraz to piksel. Czym wyższa rozdzielczość tym większa liczba pikseli co skutkuje bardziej szczegółowym obrazem.

Taśma termotransferowa

Taśma z pigmentem, który przenoszony jest na materiał aby uzyskać obraz. IW trybie termotransferu głowica podgrzewa taśmę termotransferową powodując przeniesienie obrazu na materiał.

Tryb odklejania

Jeden z trybów pracy drukarki w którym opcjonalny moduł odklejania oddziela etykiety od podkładu.

Materiały eksploatacyjne

Materiał i taśma termotransferowa

Materiał ciągły

Typ materiału, który nie ma kleju na spodzie a czarne znaczniki, które wskazują obszary do druku.

Głowica drukująca

Głowica, która używa metody druku termotransfer lub termiczny bezpośredni.

Wydruk termotransferowy

Metoda wydruku, która używa głowicy aby przenieść pigment z taśmy termotransferowej na materiał.



TOSHIBA TEC CORPORATION

© 2015 TOSHIBA TEC CORPORATION All Rights Reserved
1-11-1, Osaki, Shinagawa-ku, Tokyo 141-8562, JAPAN

PL PLO1-33097A
R141020P4800-TTEC
Ver01 F 2015-01